



LDS-321B/C 数字式变压器后备保护装置

使用说明书

(版本号 V2.0)

华北电力大学(北京)产业集团
北京四方立德保护控制设备有限公司

二零零六年十月

LDS-321B/C 数字式变压器中低压侧后备 保护装置 使用说明书

编制：司玲玲、郑巍、唐志远

校核：董志平

审定：刘 全

版本号：V2.0

文件代号：0LD• 462• 002B/C

出版日期：2006-10

目 录

| | |
|---------------------|-----------|
| 1 概述 | 1 |
| 2 技术指标 | 1 |
| 2.1 额定直流数据..... | 1 |
| 2.2 额定交流数据..... | 1 |
| 2.3 交直流回路过载能力..... | 1 |
| 2.4 功率消耗..... | 1 |
| 2.5 输出触点..... | 2 |
| 2.6 主要技术数据..... | 2 |
| 2.7 绝缘性能..... | 3 |
| 2.8 冲击电压..... | 3 |
| 2.9 抗干扰能力..... | 3 |
| 2.10 机械性能..... | 3 |
| 2.11 环境条件..... | 3 |
| 3 结构 | 4 |
| 4 装置原理 | 5 |
| 4.1 装置命名规则..... | 5 |
| 4.2 硬件说明..... | 5 |
| 4.3 保护功能原理..... | 6 |
| 4.4 装置的监控功能..... | 9 |
| 5 操作说明 | 10 |
| 5.1 键盘功能..... | 10 |
| 5.2 工作界面..... | 10 |
| 5.3 用户操作界面..... | 11 |
| 5.4 故障告警状态..... | 14 |
| 5.5 屏幕保护状态..... | 15 |
| 6 安装调试 | 15 |
| 6.1 外观检查..... | 15 |
| 6.2 通电检查..... | 15 |
| 6.3 保护功能试验..... | 16 |
| 6.4 开关传动试验..... | 18 |
| 6.5 绝缘试验..... | 18 |
| 7 运行维护 | 18 |
| 7.1 装置的投运..... | 18 |
| 7.2 保护信号..... | 18 |
| 7.3 LCD显示..... | 18 |

| | |
|-------------------------------|-----------|
| 7.4 运行维护..... | 19 |
| 8 贮存条件..... | 19 |
| 9 供货成套性..... | 19 |
| 10 订货须知..... | 19 |
| 11 附录..... | 20 |
| 附录 1 LDS-321B/C 状态字说明..... | 20 |
| 附录 2 LDS-321B/C 控制字说明..... | 21 |
| 附录 3 LDS-321B/C 定值清单 | 22 |
| 附录 4 LDS-321B/C 配置清单 | 23 |
| 附录 5 LDS-321B/C 通道系数定义..... | 24 |
| 附录 6 LDS-321B/C 遥信说明 | 25 |
| 12 附图..... | 26 |
| 附图 1 LDS-321B/C 面板布置图..... | 26 |
| 附图 2 LDS-321B/C 插件布置图..... | 27 |
| 附图 3 LDS-321B/C 电源插件原理图..... | 28 |
| 附图 4 LDS-321B/C AC插件原理图 | 29 |
| 附图 5 LDS-321B 1#出口插件原理图 | 30 |
| 附图 6 LDS-321B 2#出口插件原理图 | 31 |
| 附图 7 LDS-321C 1#出口插件原理图 | 32 |
| 附图 8 LDS-321C 2#出口插件原理图 | 33 |
| 附图 9 LDS-321B/C 操作插件原理图..... | 34 |
| 附图 10 LDS-321B 背板端子图 | 35 |
| 附图 11 LDS-321C 背板端子图 | 36 |

1 概述

LDS-321B/C 数字式变压器后备保护测控装置适用于 110kV 及以下电压等级变电站中变压器的 35kV 侧或 10kV 侧的后备保护，主要功能如下：

- 三段七时限复合电压闭锁方向过流保护；
- 两路零序过流保护，可选跳闸或告警；
- 零序过压保护，可选跳闸或告警；
- 母线充电保护，当本侧断路器刚合上的 3s 内投母线充电保护；
- 过负荷告警，过负荷单独出口 (LDS-321B)；
- 过负荷告警，过负荷启动通风和闭锁调压 (LDS-321C)；
- 监控功能：遥测、遥信、遥控和脉冲电度采集；
- 具有操作回路、故障录波、TV 断线检测和母线绝缘监察功能；
- 面板上具有汉字液晶显示、使用键盘操作，方便实现测量跟踪，在线修改定值或投退某些保护功能，面板上还具有运行、告警、跳位、合位、保护动作指示灯；
- 装置通过 CAN 现场总线接入 LDS-2003 变电站综合自动化系统，可完成远方监视、控制和操作功能。

2 技术指标

2.1 额定直流数据

220 V 或 110 V (订货注明)。

2.2 额定交流数据

额定交流电流 I_n : 5A 或 1 A (订货注明)；

额定交流电压 U_n : 100V；

频率 f : 50Hz。

2.3 交直流回路过载能力

交流电流回路：2 倍额定电流时连续工作，10 倍额定电流时连续工作 10s，40 倍额定电流时连续工作 1s；

交流电压回路：1.2 倍额定电压时连续工作；

直流电源回路：80%~115%额定电压时连续工作。

2.4 功率消耗

直流回路不大于 15W；

交流电压回路不大于 0.5VA / 相；

交流电流回路不大于 0.5VA / 相。

2.5 输出触点

在电压不超过 250V，电流不超过 0.5A，时间常数为 $5 \pm 0.75\text{ms}$ 的直流有感回路中，装置输出触点的断开容量为 50W，长期允许接通电流不超过 5A。

2.6 主要技术数据

2.6.1 三段过流保护、母线充电保护

2.6.1.1 动作值

整定范围： $0.2I_n \sim 10I_n$ ；

整定级差：0.01A；

动作值的准确度：一致性不大于动作值的 5%，平均误差不超过 $\pm 5\%$ 。

2.6.1.2 动作时间

整定范围：0.00 ~ 9.99s，其中母线充电保护时间为 0.01 ~ 3.00s；

整定级差：0.01s；

动作时间的准确度：在 2 倍的动作电流下，测得动作时间一致性不大于 20ms，动作时间平均误差不超过 $\pm 30\text{ms}$ 。

2.6.1.3 复合电压闭锁功能

低电压闭锁：整定范围 10~100V，整定级差 0.1V，平均误差不超过 $\pm 5\%$ ；

负序电压闭锁：整定范围 5~50V，整定级差 0.1V，平均误差不超过 $\pm 5\%$ 。

2.6.1.4 方向元件

灵敏角： -30° 或 -45° ，平均误差不超过 $\pm 5^\circ$ ，一致性不大于 5° ；

动作区： 160° ，平均误差不超过 $\pm 5^\circ$ ；

最小动作功率：在线电压为 0.5V 时，最大灵敏角下测试不大于 0.5VA。

2.6.2 零序过流保护功能

2.6.2.1 动作值

整定范围：0.1 ~ 7.00A；

整定级差：0.01A；

动作值的准确度：一致性不大于动作值的 5%，平均误差不超过 $\pm 5\%$ 。

2.6.2.2 动作时间

整定范围：0.00 ~ 9.99s；

整定级差：0.01s；

动作时间的准确度：在 2 倍的动作电流下，测得动作时间一致性不大于 20ms，动作时间平均误差不超过 $\pm 30\text{ms}$ 。

2.6.2.3 零序电压闭锁

整定范围：10V ~ 100V；

整定级差：0.1V；

动作值的准确度：一致性不大于动作值的 5%，平均误差不超过 $\pm 5\%$ 。

2.6.3 零序过压保护功能

2.6.3.1 动作值

整定范围：20V~140V；

整定级差：0.1V；

动作值的准确度：一致性不大于动作值的 5%，平均误差不超过 $\pm 5\%$ 。

2.6.3.2 动作时间

整定范围：0.00 ~ 9.99s；

整定级差：0.01s；

动作时间的准确度：在 2 倍的动作电流下，测得动作时间一致性不大于 20ms，动作时间平均误差不超过 $\pm 30\text{ms}$ 。

2.6.4 过负荷告警、启动通风和闭锁调压功能

2.6.4.1 电流定值

整定范围： $0.2I_n \sim 2I_n$ ；

整定级差：0.01A；

动作值的准确度：一致性不大于动作值的 5%，平均误差不超过 $\pm 5\%$ 。

2.6.4.2 动作时间

整定范围：0.0 ~ 99.9s；

整定级差：0.1s；

动作时间：在 2 倍的动作电流下，测得动作时间一致性不大于 20ms，动作时间平均误差不超过 $\pm (30\text{ms} + 1\% \text{整定时间})$ 。

注：LDS-321B 有过负荷单独出口；

LDS-321C 有启动通风和闭锁调压功能。

2.6.5 遥测精度

电流和电压 0.2 级，有功功率和无功功率 0.5 级。

2.6.6 遥信分辨率

不大于 2ms。

2.7 绝缘性能

2.7.1 绝缘电阻

在标准实验条件下，装置所有电路与外壳之间绝缘电阻不小于 $100\text{M}\Omega$ 。

2.7.2 介质强度

装置所有电路与外壳的介质强度能耐受交流 50Hz，电压 2kV（有效值），历时 1min 试验，而无绝缘击穿或闪络现象。当复查介质强度时，试验电压值为规定值的 75%。

2.8 冲击电压

在规定的试验大气条件下，装置的导电部分对外露的非导电金属部分及外壳之间，能耐受幅值为 5kV 的标准雷电波短时冲击检验。

2.9 抗干扰能力

- 装置能承受 GB/T14598.13 规定的频率为 1MHz 及 100kHz 衰减振荡波（第一个半波电压幅值共模为 2.5kV，差模为 1kV）脉冲干扰试验；
- 装置能承受 GB/T14598.14 规定的严酷等级为 IV 级的静电放电干扰试验；
- 装置能承受 GB/T14598.9 规定的严酷等级为 III 级的辐射电磁场干扰试验；
- 装置能承受 GB/T14598.10 规定的严酷等级为 IV 级的快速瞬变干扰试验。

2.10 机械性能

工作条件：装置能承受严酷等级为 1 级的振动响应、冲击响应检验；

运输条件：装置能承受严酷等级为 1 级的振动耐久、冲击耐久及碰撞检验。

2.11 环境条件

- 环境温度

工作： $-10^\circ\text{C} \sim +55^\circ\text{C}$ ；

贮存： $-25^{\circ}\text{C} \sim +70^{\circ}\text{C}$ 在极限值下不施加激励量，装置不出现不可逆变化，温度恢复后装置应能正常工作；

- 大气压力：86~106 kPa（相当于海拔高度 2km 及以下）；
- 相对湿度：5%~95%；
- 其它条件：装置周围的空气中不应含有带酸、碱、腐蚀或爆炸性的物质。

3 结构

本装置采用插件式结构，外壳封闭；机箱采用嵌入式安装方式，箱后接线。开关柜或仪表箱保证深度 250mm。

外形尺寸：宽×高×深=260×177×216mm，安装开孔尺寸 178×224，如图 3-1、图 3-2 所示。装置端子排定义见附图 10 和附图 11 所示。



图 3-1 机箱结构图



图 3-2 安装开孔尺寸图

4 装置原理

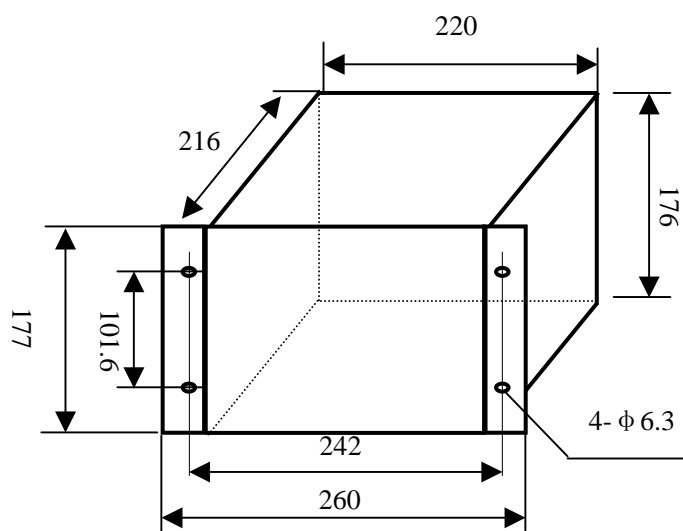
4.1 装置命名规则

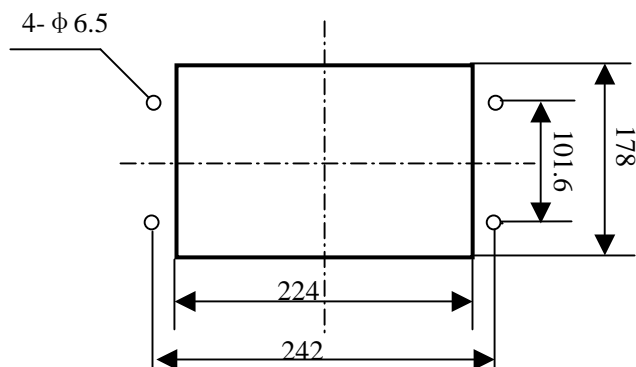
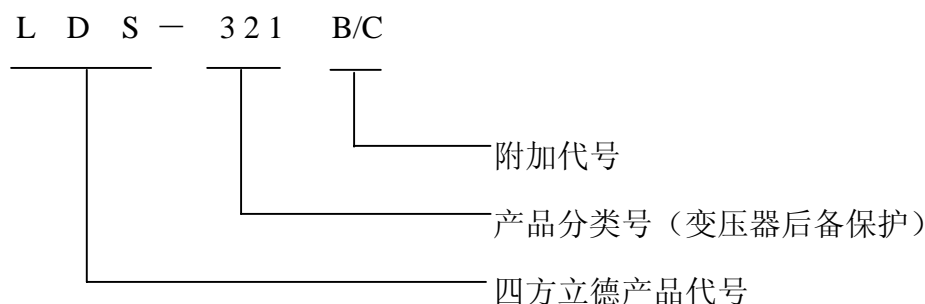

4.2 硬件说明

本装置包括 6 个功能插件，从左到右依次为交流插件、CPU 插件、电源插件、出口插件（两个）、操作插件，另外有背板和人机对话的 MMI 板。

4.2.1 交流插件

交流插件上共有 12 个模拟量输入变换器，用于将二次交流信号（三相电压、三相测量电流、三相保护电流、一个零序电压、两个零序电流）隔离变换为小电流或小电压信号，在 CPU 插件上经调整后输入到 A/D。交流插件的原理图如附图 4。

其中三相电压互感器（TV）为 120V/3.53V；零序电流互感器（TA）为 6A/3.53V 或 1.2A/3.53V；保护电流互感器（TA）采用穿心式，TA 为 120A/3.53V，测量电流互感器（TA）采用穿心式，TA 为 6A/3.53V，所选用的隔离变压器精度高、隔离效果好、具有很高的抗扰度。

4.2.2 CPU 插件

CPU 插件采用 40MIPS 的嵌入式数字信号处理器（DSP）构成简洁高效的数据采集和处理系统，独特的设计和先进的表面贴装工艺大大提高了系统的可靠性和抗干扰能力；硬件具有两级看门狗保证系统在异常时能及时复位；完善的软硬件自检还能使系统在运行时保证各种参数完好无损；用具有多重写闭锁功能的串行 E²PROM 保存定值、系数和配置，确保这些参数不被误修改；模数转换采用转换精度为 14 位，转换时间约 5 μs，模数转换的速率为 32 点/周；除 2 个通道用于电压自检，其余 14 个通道用于对外部输入量的模数转换；有 16 路开关量输入（引到外部 14 个）和 14 路输出（包括告警、复归、启动和 11 个出口继电器）；CPU 通过 RS232 口与液晶 MMI 板通讯，并通过 CAN 现场总线通讯与上位管理机交换数据。

4.2.3 出口插件

出口插件共有两个，出口插件接收 CPU 下发的命令并完成控制命令的输出，该插件共有十一个独立的命令输出，其中有二个配有信号继电器，完成信号灯指示和信号输出。装置故障或失电时该插件装置故障继电器返回发出装置故障信号，见附图 5、附图 6、附图 7 和附图 8 所示。

4.2.4 操作插件

该插件接收来自出口插件的控制命令，完成操作机构的跳闸、合闸操作及防跳跃功能；实现压力异常告警及压力降低闭锁跳合闸功能；控制回路断线后，发控制回路断线信号，原理图如附图 9。

4.2.5 电源插件

电源插件采用 220V/110V 交直流两用的开关电源，可输出 +5V/3A、±12V/0.2A、

+24V/0.2A。其中+5V用于CPU系统、±12V用于A/D采集部分、+24V用于开入量和开出量部分的继电器和光耦。原理图见附图3。

4.2.6 人机对话板 (MMI 板)

本装置采用四方立德键盘操作和160×80汉化液晶显示,为用户提供了友好的使用界面。借助该界面可以很方便地浏览测量数据、修改定值及系数、进行传动实验。除此之外,系统还提供了详尽的故障告警信息和追忆SOE的功能,帮助用户及时准确地处理问题。

4.3 保护功能原理

4.3.1 保护启动

采用突变量启动和有效值辅助启动两种方式。

4.3.2 复合电压闭锁方向过流保护功能

- 复合电压闭锁方向过流共为三段七时限,其中I段和II段为三时限,III段为一时限,复合电压闭锁方向过流III段逻辑框图如下:

逻辑框图以过流III段为例,过流的其它段和时限与此类似。



注1: III段过流保护的复合电压闭锁控制字。

注 2: III段过流保护的方向闭锁控制字。

注 3: 将中、低压后备保护装置的复合电压启动输出触点接到本装置的遥信端子遥信 12 和遥信 13, 相应的位为 1, 则本装置的复合电压启动。

➤ 方向元件

LDS-321B/C 的方向元件采用 90° 接线方式, 阻抗角可选为 30° 或 45° , A 相、B 相、C 相的方向元件动作方程分别为:

$$-90^\circ \leq \arg \frac{\dot{U}_{bc} e^{(90^\circ - \theta)}}{\dot{I}_a} \leq 90^\circ$$

$$-90^\circ \leq \arg \frac{\dot{U}_{ca} e^{(90^\circ - \theta)}}{\dot{I}_b} \leq 90^\circ$$

$$-90^\circ \leq \arg \frac{\dot{U}_{ab} e^{(90^\circ - \theta)}}{\dot{I}_c} \leq 90^\circ$$

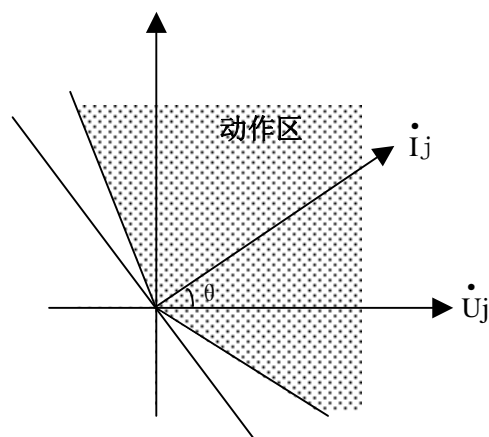

其中 θ 为阻抗角, \dot{I}_j 为 \dot{I}_a 、 \dot{I}_b 、 \dot{I}_c , \dot{U}_j 为 \dot{U}_{bc} 、 \dot{U}_{ca} 、 \dot{U}_{ab} 。

方向元件的电压记忆功能:

当三个线电压中的最小线电压低于 $0.5V$ 时, 采用故障前的电压作为方向元件的 \dot{U}_j 。记忆时间不小于 $1s$ 。

➤ TV 断线对方向元件和复合电压闭锁功能的影响

TV 断线可能使方向元件和复合电压闭锁元件不正确动作, 装置给出两种选择, 即 TV 断线退出方向及复合电压闭锁或 TV 断线退出受方向和复合电压闭锁的保护。

➤ 复合电压启动出口功能

当大于复合电压闭锁的定值, 启动相应的继电器出口。

4.3.3 零序电压闭锁的零序过流保护功能

零序电压闭锁的零序过流保护完成两路零序过流保护功能, 每一路有一段两时限, 其逻辑框图如下:

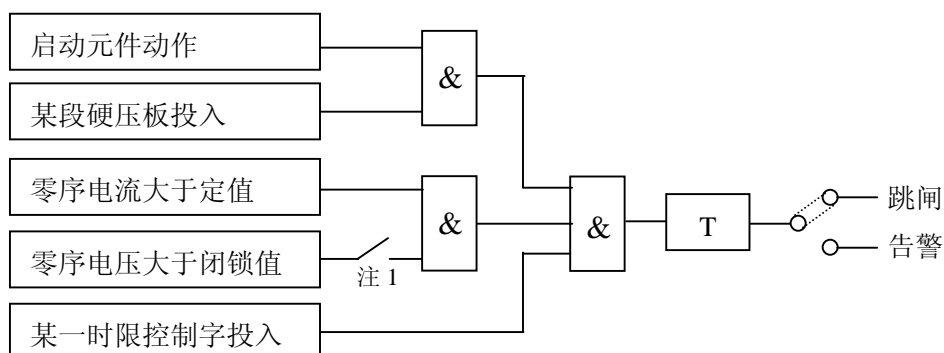

注 1：零序电压闭锁投退控制字。

4.3.4 零序过压保护

零压保护为一段二时限，其功能框图如下：

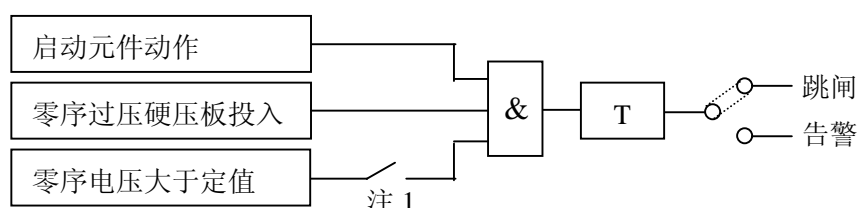

注：注 1 为一时限控制字投入，T 为一时限跳闸延时。

4.3.5 过负荷保护和启动通风与闭锁调压

过负荷告警，过负荷单独出口（LDS-321B）；

过负荷告警，过负荷启动通风和闭锁调压（LDS-321C）。

过负荷、启动通风、闭锁调压以三相电流中的最大值计算，各有自己的延时回路。过负荷告警动作于装置告警继电器，可动作于出口继电器（LDS-321B）；启动通风动作于启动通风继电器（LDS-321C）；闭锁调压动作于闭锁调压继电器（LDS-321C）。

4.3.6 TV 断线监视及母线绝缘监察功能

➤ TV 断线监视的逻辑框图如下：

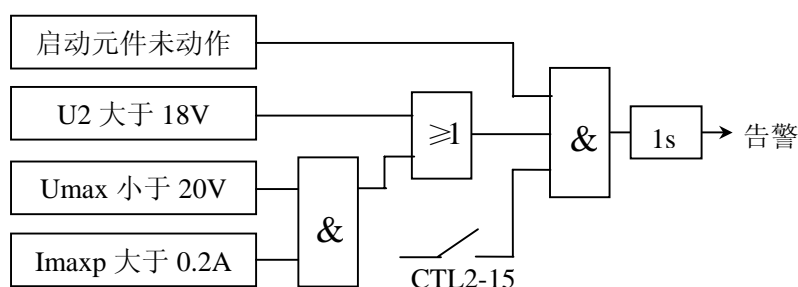

其中 U_2 为负序电压， U_{max} 为三个线电压中最大的线电压， I_{maxp} 为三相中最大的电流。CTL2-15 为 TV 断线监视投退控制字。

➤ 母线绝缘监察功能

零序电压取 TV 开口三角电压，其逻辑框图如下：

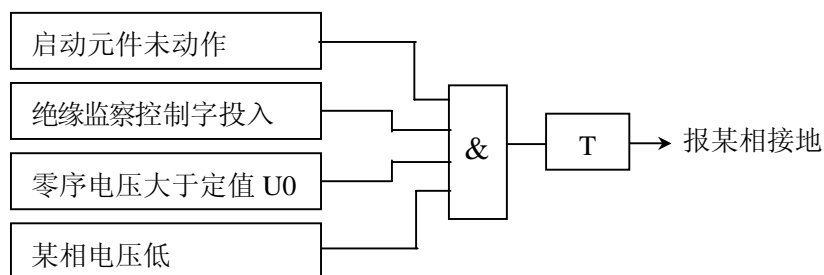

U_0 为母线绝缘监察定值， T 为母线绝缘监察延时定值

4.3.7 控制回路断线

控制回路断线逻辑框图如下：

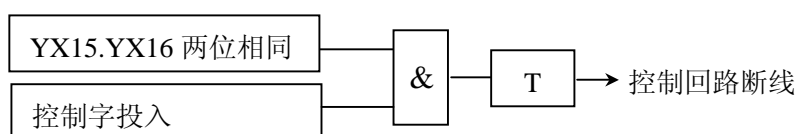

YX15、YX16 为本操作回路断路器的跳位和合位， T 为控制回路断线的延时时间，通过配置菜单里的控母断线 T 整定。

4.3.8 母线充电保护

母线充电保护为在本侧断路器合闸合到故障母线上加速跳闸，母线充电保护仅在本侧断路器合闸 3s 内投入，其逻辑框图如下：

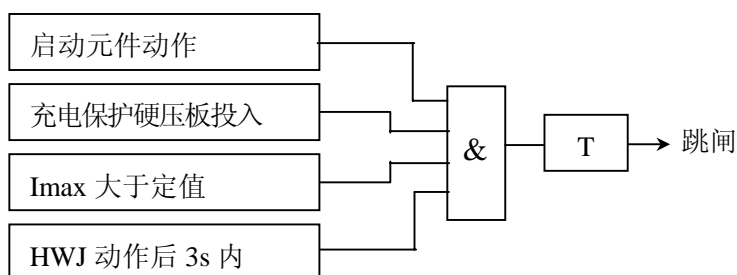

上图中 I_{max} 为三相中最大的保护电流。

4.3.9 保护继电器出口表

各保护的跳闸逻辑通过 PC 机或装置的面板整定。

4.4 装置的监控功能

4.4.1 遥测功能：

自测量 TA 采样测量的电流为 I_{ac} 、 I_{bc} 、 I_{cc} ；自保护 TA 采样的保护电流为 I_a 、 I_b 、 I_c 、 $3I_0$ ；自 TV 采样的电压 U_a 、 U_b 、 U_c 和 $3U_0$ 。每周波采样 32 点，运用付氏算法计算各电压（电流）有效值，有功功率、无功功率及功率因数。装置可以在汉化面板上显示测量值和计算值，并将这些数据通过 CAN 总线送到 LDS-1310 网络信息管理系统，在监控主站上可以随时监视这些数据。频率采样取自电压 U_a 、 U_{ab} 、 U_{bc} 由 U_a 、 U_b 、 U_c 计算而得，遥测数据包括 20 项内容： I_{ac} 、 I_{bc} 、 I_{cc} 、 U_a 、 U_b 、 U_c 、 U_{ab} 、 U_{bc} 、 U_{ca} 、 P 、 Q 、 $\cos\phi$ 、 F 、 I_a 、 I_b 、 I_c 、 $3I_{01}$ 、 $3I_{02}$ 、 $3U_0$ 、 U_2

二次值转换方法：

I_a 、 I_b 、 I_c 的计算公式为 $Y \cdot 170/8192$ (A)；

I_{ac} 、 I_{bc} 、 I_{cc} 、 $3I_{01}$ 、 $3I_{02}$ 的计算公式为 $Y \cdot 8.5/8192$ (A)；

U_a 、 U_b 、 U_c 、 U_{ab} 、 U_{bc} 、 $3U_0$ 、 U_2 的计算公式为 $Y \cdot 170/8192$ (V)；

P 、 Q 的计算公式为 $Y \cdot 170 \cdot 8.5 \cdot \sqrt{3}/8192W$ (VAR)；

$\cos \phi$ 的计算公式为 $Y/8192$ ；

f 的计算公式为 $50 + Y \cdot 2/8192$ (Hz)。

Y 为遥测中发送的二进制数数据，代表 P 、 Q 、 $\cos \phi$ 、 f 的 Y 为有符号数。

4.4.2 遥信采集







- 装置有 16 个开关量输入，定义见附录 6，除远方/就地遥信位外，均为“1”有效； YX_{15} 、 YX_{16} 为操作箱中断路器的跳位、合位信号，在装置内部经背板引入 CPU 插件；
- 对于每个 YX 在配置中可设定相应的遥信延时，作为该位 YX 采集时的去抖时间；遥信信号硬件滤波和软件去抖措施保证遥信采集的准确性，避免装置误发信号；另外每个 YX 在配置中的遥信极性控制字中有相应的位标定其极性（位序号与 YX 位序号相对应），若某个 YX 位的极性为“1”，当相应的外部节点打开时， YX 值为“0”；节点闭合时， YX 值为“1”。（极性为“0”时相反）；
- 遥信公共端为+24V。

4.4.3 遥控与遥调

对于远方下发的遥控选择命令，装置在判定与本装置地址相同且报文 CRC 校验正确后，记忆选择的点号并将该报文返校上位机；对于远方下发的遥控执行命令，装置在判定与本装置地址相同且报文 CRC 校验正确后，进一步对点号进行审查，只有当点号与记忆的遥控选择点号一致且未出界，装置才发命令驱动相应的出口继电器。

5 操作说明

5.1 键盘功能

-  键：命令菜单选择，显示光标上移或数字“加”，以下简称“上移”键；
-  键：命令菜单选择，显示光标下移或数字“减”，以下简称“下移”键；
-  键：显示光标左移，以下简称“左移”键；
-  键：显示光标右移，以下简称“右移”键；
-  键：命令退出，返回上级菜单，以下简称“退出”键；
-  键：命令菜单或数据确认，以下简称“确认”键。
-  键：复归按钮，以下简称“复归”键。

5.2 工作界面

模块上电后即点亮工作界面，在没有用户操作也没有故障告警情况下该画面保持 2~3 分钟，然后转入循环显示工作界面（图 5-0）。循环显示的内容有：保护电流值、测量电流值、电压值、有功功率值、无功功率值、功率因数、频率、负序电压值、零序电流值、零序电压值和压板状态等。

按确认键可由该界面进入用户操作界面；有故障出现时从循环显示工作界面进入故障告警界面。

5.3 用户操作界面

- 用户操作界面是一个多级菜单结构，从静态工作界面按“确认”键首先进入主菜单（图 5-1）；在主菜单按“退出”键或一分钟无操作，便可从用户操作界面回到静态工作界面。
- 主菜单有七个选项，可通过按“上移”键或“下移”键在其中作循环选择，手型标志的位置标示了所选的项；选好项后按“确认”键便进入相应项的下级内容。



图 5-0



图 5-1

- 查看：包括刻度、开入、压板。可通过按“上移”键或“下移”键循环选择；也可按“退出”键退回到主菜单，如图 5-1-1。选择“刻度”进入图 5-1-2 界面，按“上移”键或“下移”键可查看各测量值，计算值；选择“开入”进入图 5-1-3 界面，查看各开入状态；本装置无软压板。

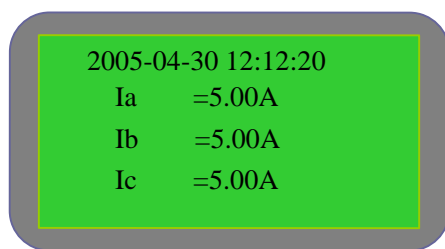

图 5-1-1

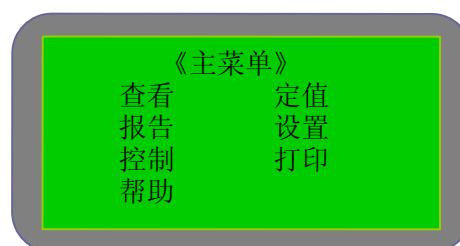

图 5-1-2

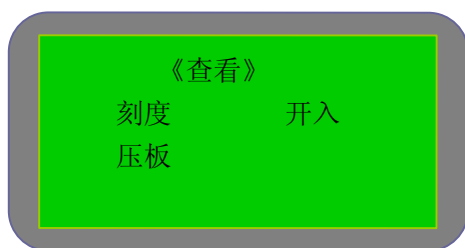

图 5-1-3

- 定值：在主菜单选择“定值”可用于阅读和修改定值。鉴于数据的重要性，在固化定值之前需要输入密码 8888。选择定值菜单，进入图 5-2 界面，可通过按“上移”键或“下移”键在其中循环选择，选择后按“确认”键进入该项下级菜单；按“退出”键回到前一级菜单。

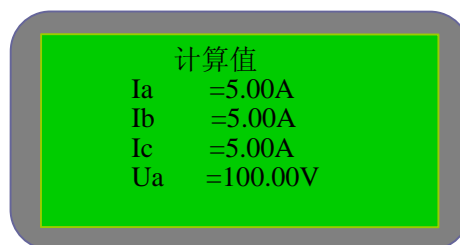

图 5-2

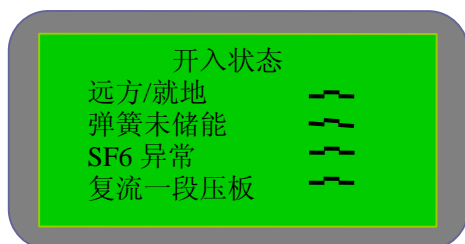
- 1) 定值修改：在定值菜单中选择“定值修改”进入定值修改界面，如图 5-2-1A，用户可输入定值区号，输入方法如下：用下划线“_”标注编辑位，编辑位的值可通过按“上移”键或“下移”键改变。输入结束后按“确认”键确认。（其它数据的输入方法与此相同，此处不再一一说明）。定值区号输入确认后进入各定值修改界面，如图 5-2-1B 所示，通过按“上移”键或“下移”键修改各定值。按“退出”键回到定值菜单。



图 5-2-1A

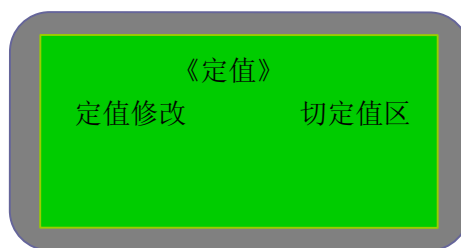

图 5-2-1B

- 2) 切定值区：在定值菜单中选择了“切定值区”进入定值区切换界面，如图 5-2-2，可以改变当前定值区号，确认后要求输入密码 8888。

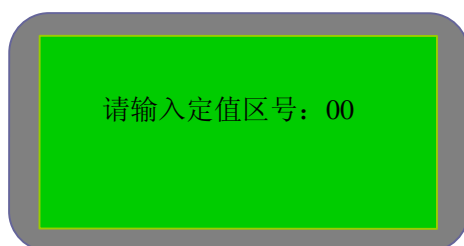

5-2-2

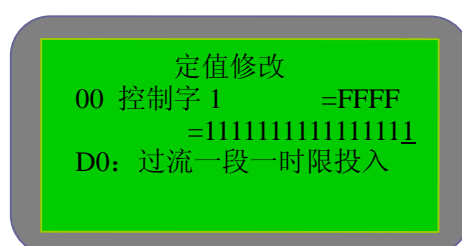
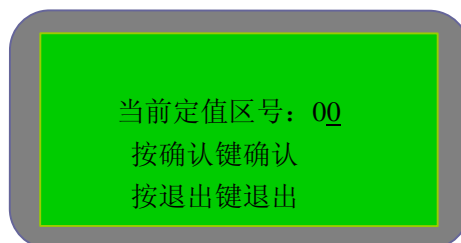
- 报告：在主菜单选择“报告”，进入报告界面，如图 5-3。有三个选项：MMI 报告（面板中保存的报文）、CPU 报告（CPU 中保存的报文）、删除（删除面板中保存的报文）。选择“MMI 报告”，屏幕界面如图 5-3-1，按“上移”键或“下移”键选择相应的报文，按“确认”键查看该条报文，如图 5-3-1A 所示，按“左移”键“右移”键查看上一条或下一条报文，按“上移”键“下移”键翻页报文。选择“CPU 报告”，屏幕界面见图 5-3-2，选择相应类型的报告后，进入图 5-3-2 A，选择报告编号，按“确认”键进入报告显示，选择“删除”，屏幕界面见图 5-3-3。确认需输入密码 9876。



图 5-3



图 5-3-1



图 5-3-1A

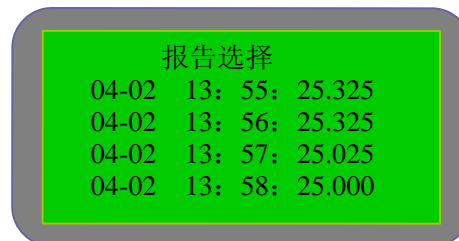

图 5-3-2

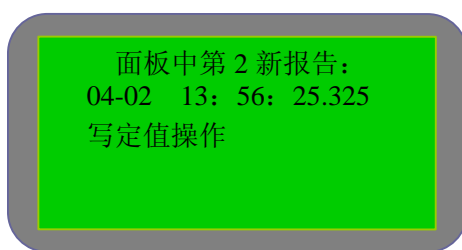

图 5-3-2A



图 5-3-3

➤ 设置：在主菜单选择“设置”，进入图 5-4 所示界面。

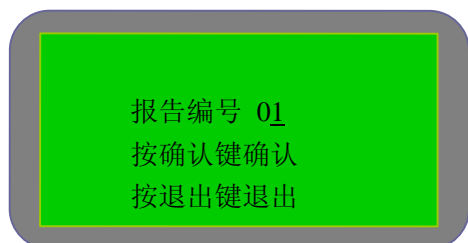
- 1) 时钟修改：在“设置”中选择“时钟修改”，进入图 5-4-1 所示界面，用下划线“_”标注编辑位，按“左移”键“右移”键改变编辑位的位置，编辑位的值可通过按“上移”键或“下移”键改变，输入结束后按“确认”键确认。

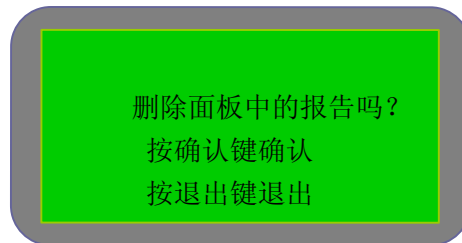

图 5-4



图 5-4-1

- 2) 配置：在“设置”中选择“配置”，进入图 5-4-2 所示界面，修改配置方法与修改定值相同，固化配置的密码为 8888。
- 3) 标变：在“设置”中选择“标变”，进入图 5-4-3 所示界面，可以对各项标变进行修改，修改方法与修改定值相同，固化标变的密码为 8888。

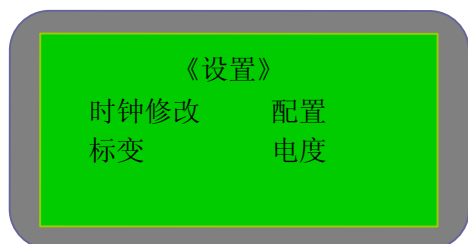

图 5-4-2

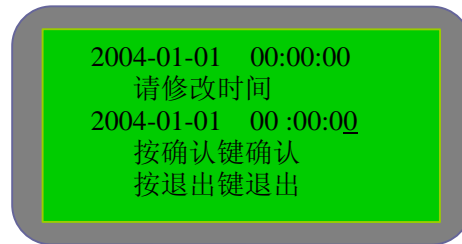

图 5-4-3

- 4) 电度：在“设置”中选择“电度”，进入图 5-4-4 所示界面，可以对表底和倍率进行修改，修改方法与修改定值相同，固化电度的密码为 8888。

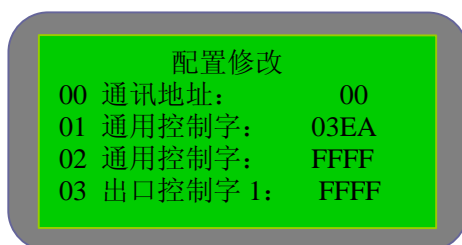

图 5-4-4

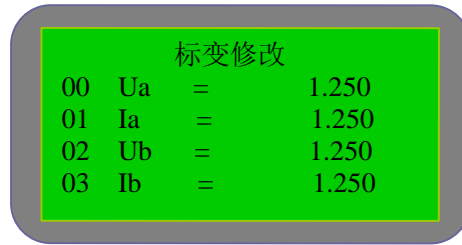
- 控制：在主菜单选择“控制”，进入图 5-5 控制菜单界面。有两个选项：压板投退（软压板投退）、开出传动（测试出口）。本装置无软压板。选择开出传动如图 5-5-1，按“上移”键或“下移”键选择所测试的出口，选定后出现界面 5-5-2，操作须输入密码 8888。



图 5-5



图 5-5-1

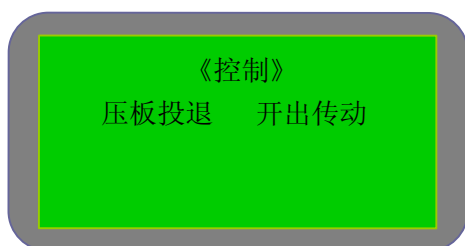

图 5-5-2

- 打印：在主菜单选择“打印”，进入图 5-6 界面，可以选择打印定值、打印报告和打印录波。
- 帮助：在主菜单中选择“帮助”，进入帮助界面（见图 5-7），有三个选项：关于（关于本公司的一些信息）、版本（调取 MMI 版本号，CPU 版本号和 CPU 程序效验码）和操作（对于本面板操作方法的简单说明）。

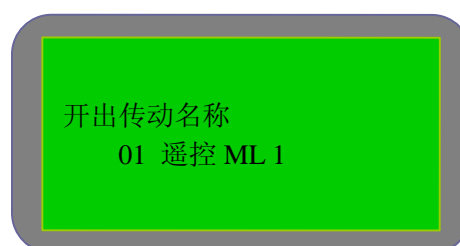

图 5-6

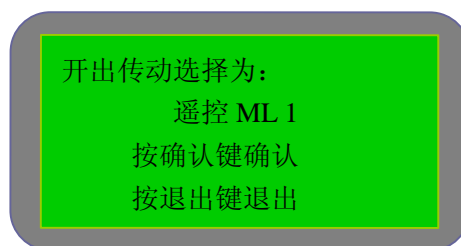

图 5-7

5.4 故障告警状态

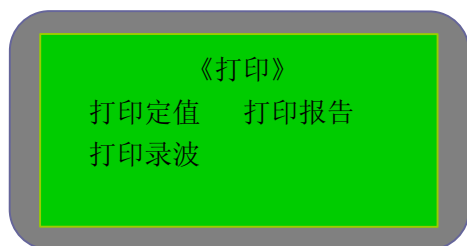
当系统发生了故障或有开关动作时，进入故障告警状态，滚屏向用户显示故障或告警信息，如图 5-8 所示。用户收到告警后，可按“退出”键回到操作界面对系统作相应处理，告

警状态或处理故障期间，如再次故障或动作，则显示最新告警、故障信息。

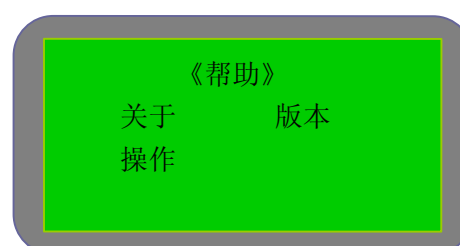
故障复归：在非静态工作界面及故障报告界面下，按“复归”键，可使系统故障报文和信号灯复归。



图 5-8

5.5 屏幕保护状态

为延长液晶显示器的使用寿命，当无键盘操作和无故障告警超过 1 分钟时，熄灭背光进入循环显示工作界面，当有按键操作或新的故障告警，点亮背光开始正常显示。

6 安装调试

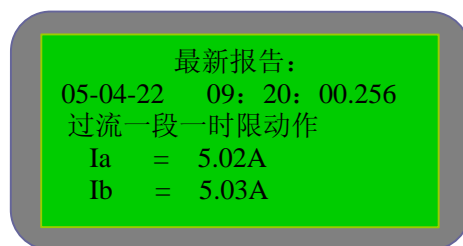
6.1 外观检查

- 检查装置的型号、参数是否与订货一致；
- 检查机箱是否有损坏、紧固件是否有松动；
- 检查各插件中元器件焊接是否有漏焊、焊连，有否松动、损坏；
- 检查各插件插拔是否灵活，接触是否可靠；
- 面板后 LCD 扁平电缆连接是否可靠。

6.2 通电检查

- 核对装置通入的电源电压值及极性正确后，给装置通上电，运行灯亮，LCD 正常；设置时钟并检查 CPU 及软件版本。
- 开入检查：用+24V（端子 F1、F2）点端子 G1~G14 在面板“查看—开入”菜单下的“开入状态”相应位由“分位”变“合位”。
- 开出检查：进入“传动”菜单，检测传动出口。按遥控点号（ML01、ML02....），相应的端子应导通。
- 交流电流、电压刻度检查：按端子图所示将电流、电压接入装置，在“测量”菜单下查看MMI上的显示值，所施加的电流、电压值与MMI液晶显示值误差是否满足技术指标要求。若误差超出则进入“设置”菜单下的“系数”子菜单调整各项系数。方法是：根据公式 $K = (F_S / F_X) \times K_0$ 计算出K值后，把相应通道系数改为K值，再检查显示值应满足技术指标要求。同时在“测量”菜单下查看P、Q、COS ϕ 值。

6.3 保护功能试验

6.3.1 复合电压闭锁三段方向过流保护功能

(以过流 I 段 A 相为例)

投入压板: 投入复流 I 段压板

控制字 1 整定: 过流 I 段三个时限投入

控制字 2 整定: 过流 I 段复合电压闭锁投入, 过流 I 段方向闭锁投入
方向灵敏角为 -30°

控制字 3 整定: 本侧复合电压闭锁投入

定值整定: 过流 I 段定值 6A, 低压定值 70V, 负序电压定值 40V, $T1=0.1s$

交流量输入: 外加电压输入到 U_a 、 U_b 、 U_c , 外加电流输入到 I_a

6.3.1.1 整定值检查

| | | |
|----|--|------------------------------|
| 外加 | $U_a=30\angle 90^\circ$ 、 $U_b=30\angle -30^\circ$ 、 $U_c=30\angle -150^\circ$ | |
| | $I_a=6.3\angle 30^\circ$ (A) | $I_a=5.7\angle 30^\circ$ (A) |
| 现象 | 预置出口继电器动作, 节点导通。 | 无 |
| 报文 | 过流 1Dn 时限动作 (n=1、2、3) | 无 |

将 I_a 改为 12A, 测量动作时间

6.3.1.2 复压闭锁功能检查

定值和控制字整定同上, 通入 $I_a=6.3A$

① 低电压闭锁功能检查

| | | |
|----|--------------------------------------|--------------------------------------|
| 外加 | U_{ab} 、 U_{bc} 、 $U_{ca}=66.5V$ | U_{ab} 、 U_{bc} 、 $U_{ca}=73.5V$ |
| 现象 | 预置出口继电器动作, 节点导通。 | 无 |
| 报文 | 过流 1Dn 时限动作 (n=1、2、3) | 无 |

② 负序电压闭锁功能检查

| | | |
|----|-----------------------|-----------|
| 外加 | $U_2=42V$ | $U_2=38V$ |
| 现象 | 预置出口继电器动作, 节点导通。 | 无 |
| 报文 | 过流 1Dn 时限动作 (n=1、2、3) | 无 |

③ 另侧复压闭锁功能检查

控制字 3 整定: 高压侧及另侧复压闭锁投入

| | | | | |
|----|------------------------------------|----------|--------------------|----------|
| 外加 | U_{ab} 、 U_{bc} 、 $U_{ca}=80V$ | | $I_a=7.2A$ | |
| | 高压侧复压闭锁投入 | | 另侧复压闭锁投入 | |
| | CTL3-4=1 | CTL3-4=0 | CTL3-5=1 | CTL3-5=0 |
| 现象 | 预置出口继电器动作, 节点导通。 | 无 | 预置出口继电器动作, 节点导通。 | 无 |
| 报文 | 1Dn 时限动作 (n=1、2、3) | 无 | 1Dn 时限动作 (n=1、2、3) | 无 |

6.3.1.3 方向闭锁功能检查

外加电流 $I_a=7.2A$, 电压 $U_a=57.7\angle 90^\circ$ 、 $U_b=57.7\angle -30^\circ$ 、 $U_c=57.7\angle -150^\circ$ (V)

为方便试验, 取 U_{bc} 与 I_a 夹角, 找出动作区

6.3.2 零序过流保护

(以零序过流 I 段一时限为例)

投入压板: 投入零序过流压板

控制字 1 整定: 零流 I 段一时限投入、零流 I 段一时限投跳闸

定值整定: 零流 I 段延时 $T1=1s$, 零流 I 段定值 3A

①整定值检查

| | | |
|----|-----------------|----------|
| 外加 | Ia=3.15A | Ia=2.85A |
| 现象 | 预制出口继电器动作，节点导通。 | 无 |
| 报文 | 零流 1 一时限动作 | 无 |

测量动作时间时，Ia=6A

②零压闭锁功能检查

控制字 2 整定：零序过流 1 零压闭锁投入

定值整定：零序过压 20V

| | | |
|----|-----------------|------------------|
| 外加 | Ia=3.6A、3U0=21V | Ia=2.85A、3U0=19V |
| 现象 | 预制出口继电器动作，节点导通。 | 无 |
| 报文 | 零流 1 一时限动作 | 无 |

6.3.3 零序过压保护功能

(以一时限为例)

投入压板：零序过压压板投入

控制字 1 整定：零序过电压一时限投入、零压一时限投跳闸

定值整定：零序过压延时 T1=1s，零序过压=50V

| | | |
|----|-----------------|-------------|
| 外加 | 3U0 =52.5V | 3U0 = 47.5V |
| 现象 | 预制出口继电器动作，节点导通。 | 无 |
| 报文 | 零压一时限动作 | 无 |

测量动作时间时，3U0 = 60V

6.3.4 过负荷功能

定值整定：过负荷延时 1s，过负荷电流定值 2A

控制字 3 整定：过负荷投入

| | | |
|----|----------------------|---------|
| 外加 | Ia=2.1A | Ia=1.9A |
| 现象 | 告警灯亮，预制出口继电器动作，节点导通。 | 无 |
| 报文 | 过负荷动作 | 无 |

测量动作时间时，Ia=4A

6.3.5 启动通风功能

定值整定：启动通风延时 1s，启动通风电流定值 2A

控制字 3 整定：启动通风投入

| | |
|----|----------------------|
| 外加 | Ia=2.1A |
| 现象 | 告警灯亮，预制出口继电器动作，节点导通。 |
| 报文 | 启动通风动作 |

测量动作时间时，Ia=4A

6.3.6 闭锁调压功能 (LDS321C)

定值整定：闭锁调压延时 1s，闭锁调压定值 2A。

控制字 3 整定：闭锁调压投入。

| | |
|----|----------------------|
| 外加 | Ia=2.1A |
| 现象 | 告警灯亮，预制出口继电器动作，节点打开。 |
| 报文 | 闭锁调压动作 |

测量动作时间时，外加 Ia=4A。

6.3.7 TV 断线监视功能

控制字 3 整定：TV 断线监视投入

| | | |
|----|-------------------------------------|------------|
| 外加 | MAX(Uab、Ubc、Uca)>20V, Imaxp>0.2A | U2>18V |
| 现象 | 延时 1s 告警灯亮 | 延时 1s 告警灯亮 |
| 报文 | TV 断线 | TV 断线 |

6.3.8 母充保护

投入压板：母充保护压板投入

开关位置：合位（3 秒内）

定值整定：时间定值 T=2s，过流定值 7A

| | | |
|----|-----------------|----------|
| 外加 | Ia=7.35A | Ia=6.65A |
| 现象 | 预制出口继电器动作，节点导通。 | 无 |
| 报文 | 母充保护动作 | 无 |

测量动作时间时，Ia=14A

6.3.9 绝缘监察功能试验

(略)

6.3.10 控制回路断线试验

(略)

6.4 开关传动试验

操作控制开关，手合/手跳断路器，检查断路器动作正常，MMI 插件合位/跳位灯正确。

6.5 绝缘试验

装置在通电前按规定测定绝缘电阻。

7 运行维护

7.1 装置的投运

- 投入直流电源后，装置面板上 LED 运行灯、合位灯亮，其余灯应不亮；
- 核对定值区号及保护定值清单，无误后存档；
- 检查输入装置的交流电流、电压相序、极性正确，打印电流、电压采样值，核对采样报告正确；
- 核对保护的投运压板位置正确；
- 面板上 LCD 显示开始时亮，2-3 分钟后转入屏幕保护状态。

7.2 保护信号

- 保护动作：在液晶面板上提示相应信息，相应指示灯亮；
- 运行灯灭：装置失电、装置故障或保护不正常；
- 告警灯亮：TA 断线、TV 断线或装置故障等；
- 跳位灯与合位灯：与开关位置对应；
- 过负荷灯亮：过负荷告警。

7.3 LCD 显示

保护装置跳闸或告警的同时，LCD 液晶界面显示提示信息，按“退出”键退出该界面。

7.4 运行维护

- 运行中不允许带电插拔插件；
- 运行中不允许随意操作如下指令：
 - 开出传动
 - 修改保护整定值或改变定值区
 - 改变本装置在通讯网中的网址
- 在运行中可通过 LCD 显示观察交流输入量的数值、相位及断路器的运行状态。

8 贮存条件

包装好的产品在本公司和使用单位应保存在温度为 $-25^{\circ}\text{C} \sim +70^{\circ}\text{C}$ 相对湿度不大于80%，周围环境空气中不含有酸性碱性或其它腐蚀性、爆炸性气体的防雨、雪场所。

9 供货成套性

9.1 随机文件：产品合格证一份、附有电气原理图的技术说明书一本、装箱清单一份。

9.2 随机提供装箱清单内所列的附件、备品、备件。

10 订货须知

订货时应提供以下参数：

- 产品型号，名称，订货数量
- 额定直（交）流电源电压
- 额定交流电流（1A 或 5A）、电压、频率
- 断路器跳、合闸电流

11 附录

附录 1 LDS-321B/C 状态字说明

开入状态字（遥信 1-16）

| 序号 | 状态字意义 | 序号 | 状态字意义 | 序号 | 状态字意义 | 序号 | 状态字意义 |
|----|--------|----|--------|----|--------|----|----------|
| 01 | 远方/就地 | 05 | 复流二段压板 | 09 | 母充保护压板 | 13 | 定值选择开入 1 |
| 02 | 弹簧未储能 | 06 | 复流三段压板 | 10 | 通用遥信 | 14 | 定值选择开入 2 |
| 03 | SF6 异常 | 07 | 零序过流压板 | 11 | 复压开入 1 | 15 | 跳闸位置 |
| 04 | 复流一段压板 | 08 | 零序过压压板 | 12 | 复压开入 2 | 16 | 合闸位置 |

系统故障状态字（遥信 17-32）

| 序号 | 状态字意义 | 序号 | 状态字意义 | 序号 | 状态字意义 | 序号 | 状态字意义 |
|----|---------------|----|-----------------|----|------------------|----|---------------|
| 01 | 过流一段一 时限动作 | 05 | 过流二段二 时限动作 | 09 | 零序过流 1 二 时限动作 | 13 | 零序过压二 时限动作 |
| 02 | 过流一段二时 限动作 | 06 | 过流二段三 时限动作 | 10 | 零序过流 1 一 时限动作 | 14 | 母线充电保 护动作 |
| 03 | 过流一段三时 限动作 | 07 | 过流三段动 作 | 11 | 零序过流 2 一 时限动作 | 15 | 保留 |
| 04 | 过流二段一时 限动作 | 08 | 零序过流 1 一时限动作 | 12 | 零序过压一 时限动作 | 16 | 保留 |

系统故障状态字（遥信 33-48）

| 序号 | 状态字意义 | 序号 | 状态字意义 | 序号 | 状态字意义 | 序号 | 状态字意义 |
|----|-------|----|-------|----|-------|----|-------|
| 01 | 保留 | 05 | 保留 | 09 | 保留 | 13 | 保留 |
| 02 | 保留 | 06 | 保留 | 10 | 保留 | 14 | 保留 |
| 03 | 保留 | 07 | 保留 | 11 | 保留 | 15 | 保留 |
| 04 | 保留 | 08 | 保留 | 12 | 保留 | 16 | 保护总 |

告警状态字（遥信 49-64）

| 序号 | 状态字意义 | 序号 | 状态字意义 | 序号 | 状态字意义 | 序号 | 状态字意义 |
|----|--------|----|-------|----|---------------|----|--------------------------------------|
| 01 | 测频异常 | 05 | 保留 | 09 | 过负荷告警 | 13 | 零序过压一 时限告警 |
| 02 | 控制回路断线 | 06 | A 相接地 | 10 | 启动通风 | 14 | 保留 (LDS321B) 闭锁调压 (LDS321C) |
| 03 | 弹簧未储能 | 07 | B 相接地 | 11 | 零序过流一时 限告警 | 15 | 保留 |
| 04 | TV 断线 | 08 | C 相接地 | 12 | 零序过流二时 限告警 | 16 | 复压出口 |

告警状态字（遥信 65-80）

| 序号 | 状态字意义 | 序号 | 状态字意义 | 序号 | 状态字意义 | 序号 | 状态字意义 |
|----|-------|----|-------|----|-------|----|-------|
| 01 | 保留 | 05 | 保留 | 09 | 保留 | 13 | 保留 |
| 02 | 保留 | 06 | 保留 | 10 | 保留 | 14 | 保留 |
| 03 | 保留 | 07 | 保留 | 11 | 保留 | 15 | 保留 |
| 04 | 保留 | 08 | 保留 | 12 | 保留 | 16 | 告警总 |

装置故障状态字（遥信 81-96）

| 序号 | 状态字意义 | 序号 | 状态字意义 | 序号 | 状态字意义 | 序号 | 状态字意义 |
|----|-------------------|----|--------|----|--------|----|-------|
| 01 | CPU 故障 | 05 | 跳闸失败 | 09 | 配置参数错 | 13 | 保留 |
| 02 | 快闪故障 | 06 | A/D 故障 | 10 | 补偿系数出错 | 14 | 保留 |
| 03 | RAM 故障 | 07 | 出口自检故障 | 11 | 保留 | 15 | 保留 |
| 04 | E ² 故障 | 08 | 保护定值错 | 12 | 保留 | 16 | 保留 |

保留（遥信 97-128）

附录 2 LDS-321B/C 控制字说明

控制字 1（CTL1）

| 序号 | 对应位 | 置 1 的含义 | 置 0 的含义 |
|----|-----|--------------|--------------|
| 01 | D0 | 投入复流 I 段一时限 | 退出复流 I 段一时限 |
| 02 | D1 | 投入复流 I 段二时限 | 退出复流 I 段二时限 |
| 03 | D2 | 投入复流 I 段三时限 | 退出复流 I 段三时限 |
| 04 | D3 | 投入复流 II 段一时限 | 退出复流 II 段一时限 |
| 05 | D4 | 投入复流 II 段二时限 | 退出复流 II 段二时限 |
| 06 | D5 | 投入复流 II 段三时限 | 退出复流 II 段三时限 |
| 07 | D6 | 投入复流 III 段保护 | 退出复流 III 段保护 |
| 08 | D7 | 投入 1 零序过流一时限 | 退出 1 零序过流一时限 |
| 09 | D8 | 投入 1 零序过流二时限 | 退出 1 零序过流二时限 |
| 10 | D9 | 投入 2 零序过流一时限 | 退出 2 零序过流一时限 |
| 11 | D10 | 投入 2 零序过流二时限 | 退出 2 零序过流二时限 |
| 12 | D11 | 投入零序过压一时限 | 退出零序过压一时限 |
| 13 | D12 | 投入零序过压二时限 | 退出零序过压二时限 |
| 14 | D13 | 1 零流一时限跳闸 | 1 零流一时限告警 |
| 15 | D14 | 2 零流一时限跳闸 | 2 零流一时限告警 |
| 16 | D15 | 零序电压一时限跳闸 | 零序电压一时限告警 |

控制字 2（CTL2）

| 序号 | 对应位 | 置 1 的含义 | 置 0 的含义 |
|----|-----|----------------------|----------------------|
| 01 | D0 | 投入复流 I 段复合电压闭锁 | 退出复流 I 段复合电压闭锁 |
| 02 | D1 | 投入复流 II 段复合电压闭锁 | 退出复流 II 段复合电压闭锁 |
| 03 | D2 | 投入复流 III 段复合电压闭锁 | 退出复流 III 段复合电压闭锁 |
| 04 | D3 | 投入复流 I 段方向闭锁 | 退出复流 I 段方向闭锁 |
| 05 | D4 | 投入复流 II 段方向闭锁 | 退出复流 II 段方向闭锁 |
| 06 | D5 | 投入复流 III 段方向闭锁 | 退出复流 III 段方向闭锁 |
| 07 | D6 | 复流方向灵敏角为 -30° | 复流方向灵敏角为 -45° |
| 08 | D7 | 复流方向指向母线 | 复流方向指向变压器 |
| 09 | D8 | TV 断线退出方向及复压闭锁 | TV 断线退出受方向及复压闭锁段 |
| 10 | D9 | 投入 1 零序过流零压闭锁 | 退出 1 零序过流零压闭锁 |
| 11 | D10 | 投入 2 零序过流零压闭锁 | 退出 2 零序过流零压闭锁 |
| 12 | D11 | 空 | 空 |
| 13 | D12 | 空 | 空 |
| 14 | D13 | 投入绝缘监察 | 退出绝缘监察 |
| 15 | D14 | 投入 TV 断线监视 | 退出 TV 断线监视 |
| 16 | D15 | 投入控制回路断线 | 退出控制回路断线 |

控制字 3 (CTL3)

| 序号 | 对应位 | 置 1 的含义 | 置 0 的含义 |
|----|-----|------------------|------------------|
| 01 | D0 | 投入过负荷 | 退出过负荷 |
| 02 | D1 | 投入启动通风 | 退出启动通风 |
| 03 | D2 | 空(B)/ 投入闭锁调压 (C) | 空(B)/ 退出闭锁调压 (C) |
| 04 | D3 | 投入高压侧复合电压闭锁 | 退出高压侧复合电压闭锁 |
| 05 | D4 | 投入另侧复合电压闭锁 | 退出另侧复合电压闭锁 |
| 06 | D5 | 投入本侧复合电压闭锁 | 退出本侧复合电压闭锁 |
| 07 | D6 | 复压启动输出 | 复压不启动输出 |
| 08 | D7 | 空 | 空 |
| 09 | D8 | 空 | 空 |
| 10 | D9 | 空 | 空 |
| 11 | D10 | 空 | 空 |
| 12 | D11 | 空 | 空 |
| 13 | D12 | 空 | 空 |
| 14 | D13 | 空 | 空 |
| 15 | D14 | 空 | 空 |
| 16 | D15 | 显示角度 | 不显示角度 |

附录 3 LDS-321B/C 定值清单

| 编号 | 名称 | 定值意义 | 整定范围 | 整定级差 |
|----|------------|----------------|-------------|-------|
| 01 | CLT1 | 控制字 1 的意义 | 0000H~FFFFH | 1 |
| 02 | CLT2 | 控制字 2 的意义 | 0000H~FFFFH | 1 |
| 03 | CLT3 | 控制字 3 的意义 | 0000H~FFFFH | 1 |
| 04 | 过流 I 段 I | 复流一段电流定值 | 0.2In~10In | 0.01A |
| 05 | 过流 I 段 T1 | 复流 I 段时间定值 T1 | 0.0~9.99S | 0.01S |
| 06 | 过流 I 段 T2 | 复流 I 段时间定值 T2 | 0.0~9.99S | 0.01S |
| 07 | 过流 I 段 T3 | 复流 I 段时间定值 T3 | 0.0~9.99S | 0.01S |
| 08 | 过流 II 段 I | 复流 II 段电流定值 | 0.2In~10In | 0.01A |
| 09 | 过流 II 段 T1 | 复流 II 段时间定值 T1 | 0.0~9.99S | 0.01S |
| 10 | 过流 II 段 T2 | 复流 II 段时间定值 T2 | 0.0~9.99S | 0.01S |
| 11 | 过流 II 段 T3 | 复流 II 段时间定值 T3 | 0.0~9.99S | 0.01S |
| 12 | 过流 III 段 I | 复流 III 段电流定值 | 0.2In~10In | 0.01A |
| 13 | 过流 III 段 T | 复流 III 段时间定值 | 0.0~99.9S | 0.01S |
| 14 | 复压闭锁 UL | 复压闭锁低电压定值 | 10V~100V | 0.1V |
| 15 | 复压闭锁 U2 | 复压闭锁负序电压定值 | 5V~50V | 0.1V |
| 16 | 1 零流 I | 1 零序过流电流定值 | 0.1~7.00A | 0.01A |
| 17 | 1 零流 T1 | 1 零序过流时间定值 T1 | 0.0~9.99S | 0.01S |
| 18 | 1 零流 T2 | 1 零序过流时间定值 T2 | 0.0~9.99S | 0.01S |
| 19 | 2 零流 I | 2 零序过流电流定值 | 0.1~7.00A | 0.01A |
| 20 | 2 零流 T1 | 2 零序过流时间定值 T1 | 0.0~9.99S | 0.01S |
| 21 | 2 零流 T2 | 2 零序过流时间定值 T2 | 0.0~9.99S | 0.01S |
| 22 | 零压闭锁 U0 | 零序电压闭锁定值 | 10V~100V | 0.1V |
| 23 | 零序过压 U0 | 零序过压定值 | 20V~140V | 0.1V |
| 24 | 零序过压 T1 | 零序过压时间定值 T1 | 0.0~9.99S | 0.01S |
| 25 | 零序过压 T2 | 零序过压时间定值 T2 | 0.0~9.99S | 0.01S |
| 26 | 母线充电 I | 母线充电保护电流定值 | 0.2In~10In | 0.01A |
| 27 | 母线充电 T | 母线充电保护时间定值 T | 0.0~9.99S | 0.01S |

| | | | | |
|----|---------|-----------------|-----------|-------|
| 28 | 过负荷 I | 过负荷电流定值 | 0.2In~2In | 0.01A |
| 29 | 过负荷 T | 过负荷时间定值 | 0.0~99.9S | 0.1S |
| 30 | 启动通风 I | 启动通风电流定值 | 0.2In~2In | 0.01A |
| 31 | 启动通风 T | 启动通风时间定值 | 0.0~99.9S | 0.1S |
| 32 | 闭锁调压 I | 闭锁调压电流定值 (321C) | 0.2In~2In | 0.01A |
| 33 | 闭锁调压 T | 闭锁调压时间定值 (321C) | 0.0~99.9S | 0.1S |
| 34 | 绝缘监察 U0 | 母线绝缘监察过压定值 | 10V~100V | 0.1V |
| 35 | 绝缘监察 T | 母线绝缘监察时间定值 | 0.0~9.99S | 0.01S |
| 36 | TV 变比 | TV 变比 | 1~2200 | 1 |
| 37 | TA 变比 | TA 变比 | 1~1200 | 1 |

附录 4 LDS-321B/C 配置清单

| 编号 | 名称 | 配置意义 | 整定范围 | 整定级差 |
|----|----------|-----------------|-------------|-------|
| 01 | 通讯地址 | 通讯地址 | 000~64 | 1 |
| 02 | 通用控制字 | 控制字 1 的意义 | 0000H~FFFFH | 1 |
| 03 | 遥控控制字 | 遥控的意义 | 0000H~FFFFH | 1 |
| 04 | 出口控制字 1 | 过流 I 段一时限出口定义 | 0000H~FFFFH | 1 |
| 05 | 出口控制字 2 | 过流 I 段二时限出口定义 | 0000H~FFFFH | 1 |
| 06 | 出口控制字 3 | 过流 I 段三时限出口定义 | 0000H~FFFFH | 1 |
| 07 | 出口控制字 4 | 过流 II 段一时限出口定义 | 0000H~FFFFH | 1 |
| 08 | 出口控制字 5 | 过流 II 段二时限出口定义 | 0000H~FFFFH | 1 |
| 09 | 出口控制字 6 | 过流 II 段三时限出口定义 | 0000H~FFFFH | 1 |
| 10 | 出口控制字 7 | 过流 III 段出口定义 | 0000H~FFFFH | 1 |
| 11 | 出口控制字 8 | 零序过流 I 一时限出口定义 | 0000H~FFFFH | 1 |
| 12 | 出口控制字 9 | 零序过流 I 二时限出口定义 | 0000H~FFFFH | 1 |
| 13 | 出口控制字 10 | 零序过流 II 一时限出口定义 | 0000H~FFFFH | 1 |
| 14 | 出口控制字 11 | 零序过流 II 二时限出口定义 | 0000H~FFFFH | 1 |
| 15 | 出口控制字 12 | 零序过压一时限出口定义 | 0000H~FFFFH | 1 |
| 16 | 出口控制字 13 | 零序过压二时限出口定义 | 0000H~FFFFH | 1 |
| 17 | 出口控制字 14 | 母线充电保护出口定义 | 0000H~FFFFH | 1 |
| 18 | 出口控制字 15 | 出口控制字 15 | 0000H~FFFFH | 1 |
| 19 | 出口控制字 16 | 出口控制字 16 | 0000H~FFFFH | 1 |
| 20 | 出口控制字 17 | 过负荷出口定义 | 0000H~FFFFH | 1 |
| 21 | 出口控制字 18 | 启动通风出口定义 | 0000H~FFFFH | 1 |
| 22 | 出口控制字 19 | 复压动作出口定义 | 0000H~FFFFH | 1 |
| 23 | 出口控制字 20 | 闭锁调压出口定义 | 0000H~FFFFH | 1 |
| 24 | 遥信延时 1 | 遥信 1 去抖延时 | 0.0~9.99S | 0.01S |
| 25 | 遥信延时 2 | 遥信 2 去抖延时 | 0.0~9.99S | 0.01S |
| 26 | 遥信延时 3 | 遥信 3 去抖延时 | 0.0~9.99S | 0.01S |
| 27 | 遥信延时 4 | 遥信 4 去抖延时 | 0.0~9.99S | 0.01S |
| 28 | 遥信延时 5 | 遥信 5 去抖延时 | 0.0~9.99S | 0.01S |
| 29 | 遥信延时 6 | 遥信 6 去抖延时 | 0.0~9.99S | 0.01S |
| 30 | 遥信延时 7 | 遥信 7 去抖延时 | 0.0~9.99S | 0.01S |
| 31 | 遥信延时 8 | 遥信 8 去抖延时 | 0.0~9.99S | 0.01S |
| 32 | 遥信延时 9 | 遥信 9 去抖延时 | 0.0~9.99S | 0.01S |
| 33 | 遥信延时 10 | 遥信 10 去抖延时 | 0.0~9.99S | 0.01S |
| 34 | 遥信延时 11 | 遥信 11 去抖延时 | 0.0~9.99S | 0.01S |
| 35 | 遥信延时 12 | 遥信 12 去抖延时 | 0.0~9.99S | 0.01S |

| | | | | |
|----|---------|------------|-------------|--------|
| 36 | 遥信延时 13 | 遥信 13 去抖延时 | 0.0~9.99S | 0.01S |
| 37 | 遥信延时 14 | 遥信 14 去抖延时 | 0.0~9.99S | 0.01S |
| 38 | 遥信延时 15 | 遥信 15 去抖延时 | 0.0~9.99S | 0.01S |
| 39 | 遥信延时 16 | 遥信 16 去抖延时 | 0.0~9.99S | 0.01S |
| 40 | 遥信极性 | 遥信极性 | 0000H~FFFFH | 1 |
| 41 | 测量 K1 | 发送数据门槛值 | 3~8 | 1 |
| 42 | 测量 K2 | 发送变化数据死区值 | 3~20 | 1 |
| 43 | 控母断线 T | 控制回路断线延时 | 0.0~29.99S | 0.01S |
| 44 | 弹簧未储能 T | 弹簧未储能告警延时 | 0.0~29.99S | 0.01S |
| 45 | 遥控长延时 T | 遥控长延时 | 0.0~29.99S | 0.001S |
| 46 | 遥控短延时 T | 遥控短延时 | 0.0~29.99S | 0.001S |

配置清单说明如下：

通用控制字：第 15 位：硬对时设置，0：普通遥信，1：对时设置；

遥控控制字：设置 10 路遥控出口为长延时或短延时，其 0~9 位分别对应 10 路出口，

1：遥控长延时，0：遥控短延时

出口控制字的意义

| 序号 | 意义 | 序号 | 意义 | 序号 | 意义 | 序号 | 意义 |
|----|--------|----|--------|----|---------|----|----|
| 01 | 出口命令 1 | 05 | 出口命令 5 | 09 | 出口命令 9 | 13 | 保留 |
| 02 | 出口命令 2 | 06 | 出口命令 6 | 10 | 出口命令 10 | 14 | 保留 |
| 03 | 出口命令 3 | 07 | 出口命令 7 | 11 | 保留 | 15 | 保留 |
| 04 | 出口命令 4 | 08 | 出口命令 8 | 12 | 保留 | 16 | 保留 |

出口控制字的相应位为 1 则使相应的出口动作，为 0 则相应出口不动。

附录 5 LDS-321B/C 通道系数定义

| 编号 | 名称 | 系数意义 | 整定范围 | 整定级差 |
|----|------|-----------|-------------|-------|
| 01 | Ua | A 相电压系数 | 0.000~9.999 | 0.001 |
| 02 | Ia | A 相保护电流系数 | 0.000~9.999 | 0.001 |
| 03 | Ub | B 相电压系数 | 0.000~9.999 | 0.001 |
| 04 | Ib | B 相保护电流系数 | 0.000~9.999 | 0.001 |
| 05 | Uc | C 相电压系数 | 0.000~9.999 | 0.001 |
| 06 | Ic | C 相保护电流系数 | 0.000~9.999 | 0.001 |
| 07 | 3U0 | 零序电压系数 | 0.000~9.999 | 0.001 |
| 08 | 3I01 | 零序 1 电流系数 | 0.000~9.999 | 0.001 |
| 09 | 3I02 | 零序 2 电流系数 | 0.000~9.999 | 0.001 |
| 10 | Iac | A 相测量电流系数 | 0.000~9.999 | 0.001 |
| 11 | Ibc | B 相测量电流系数 | 0.000~9.999 | 0.001 |
| 12 | Icc | C 相测量电流系数 | 0.000~9.999 | 0.001 |
| 13 | Nc | 保留 | 0.000~9.999 | 0.001 |
| 14 | Nc | 保留 | 0.000~9.999 | 0.001 |
| 15 | U+12 | A/D 自检用 | 0.000~9.999 | 0.001 |
| 16 | U-12 | A/D 自检用 | 0.000~9.999 | 0.001 |

通道系数出厂时已整定好，用户不需整定，整定计算公式为：

$$K = (F_s / F_x) * K_o$$

Fx: 装置显示值 Fs: 施加激励量 K: 需要整定的通道系数 Ko: 原系数

附录 6 LDS-321B/C 遥信说明

遥信点号和端子对应表

| 遥信点号 | MMI 显示 | 端子排 | 说明（相应的位为 1） |
|-------|----------|-----|---------------|
| 遥信 1 | 远方/就地 | G1 | 就地操作闭锁 |
| 遥信 2 | 弹簧未储能 | G2 | 弹簧未储能（告警） |
| 遥信 3 | SF6 异常 | G3 | SF6 气压低（普通遥信） |
| 遥信 4 | 复流一段压板 | G4 | 复流 I 段投入 |
| 遥信 5 | 复流二段压板 | G5 | 复流 II 段投入 |
| 遥信 6 | 复流三段压板 | G6 | 复流 III 段投入 |
| 遥信 7 | 零序过流压板 | G7 | 零序过流投入 |
| 遥信 8 | 零序过压压板 | G8 | 零序过压投入 |
| 遥信 9 | 母充保护压板 | G9 | 母线充电保护投入 |
| 遥信 10 | 通用遥信 G10 | G10 | 备用 |
| 遥信 11 | 复压开入 1 | G11 | 另侧复合电压启动信号 1 |
| 遥信 12 | 复压开入 2 | G12 | 另侧复合电压启动信号 2 |
| 遥信 13 | 定值选择开入 1 | G13 | 定值选择开入 1 |
| 遥信 14 | 定值选择开入 2 | G14 | 定值选择开入 2 |
| 遥信 15 | 跳闸位置 | | 跳闸位置 |
| 遥信 16 | 合闸位置 | | 合闸位置 |

12 附图

附图 1 LDS-321B/C 面板布置图

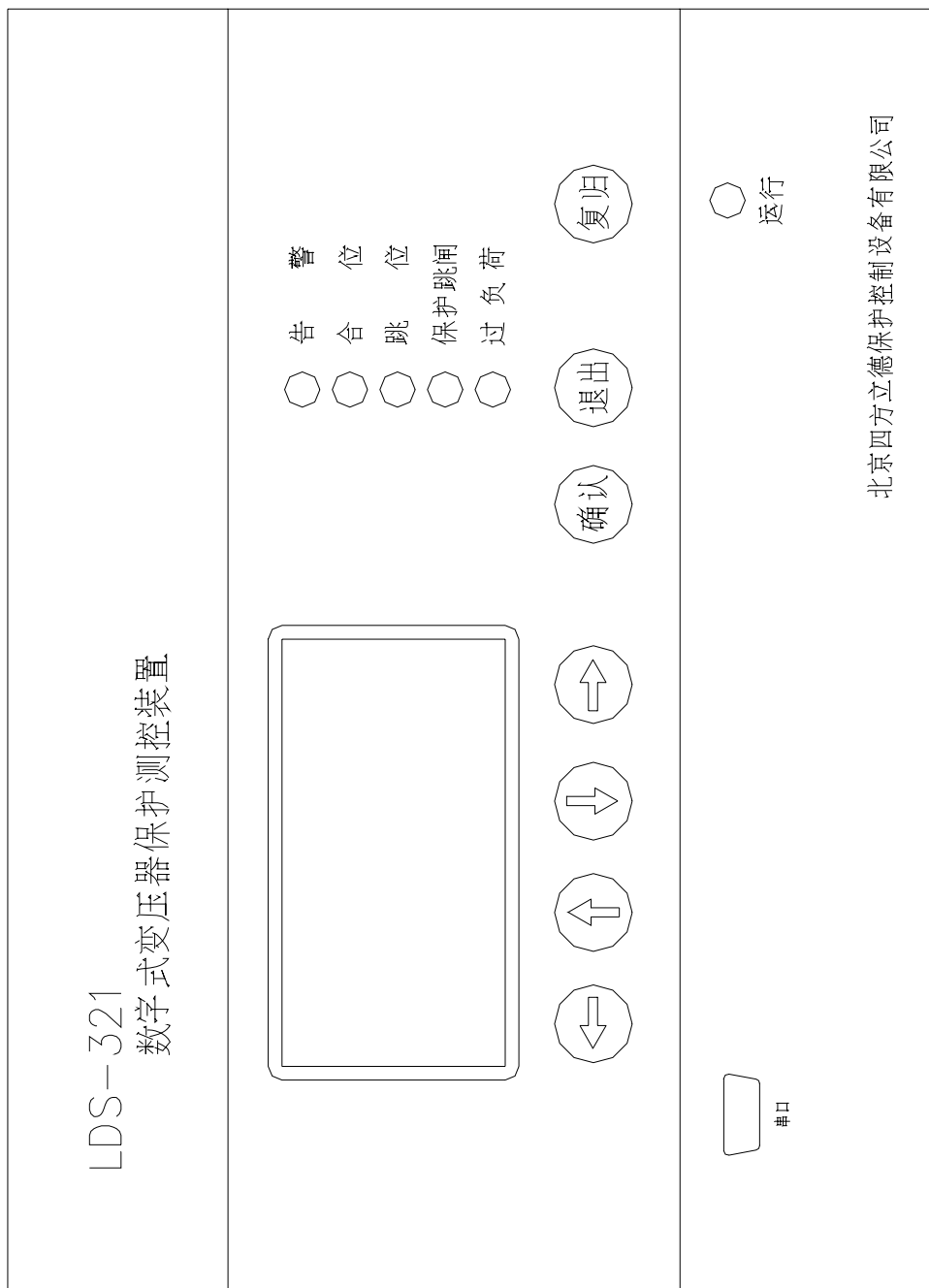

附图 2 LDS-321B/C 插件布置图

| | |
|----------|---|
| AC 插件 | 1 |
| CPU 插件 | 2 |
| 电源插件 | 3 |
| 1 # 出口插件 | 4 |
| 2 # 出口插件 | 5 |
| 操作插件 | 6 |

LDS-321B(V2.0)数字式变压器保护测控装置

附图 3 LDS-321B/C 电源插件原理图

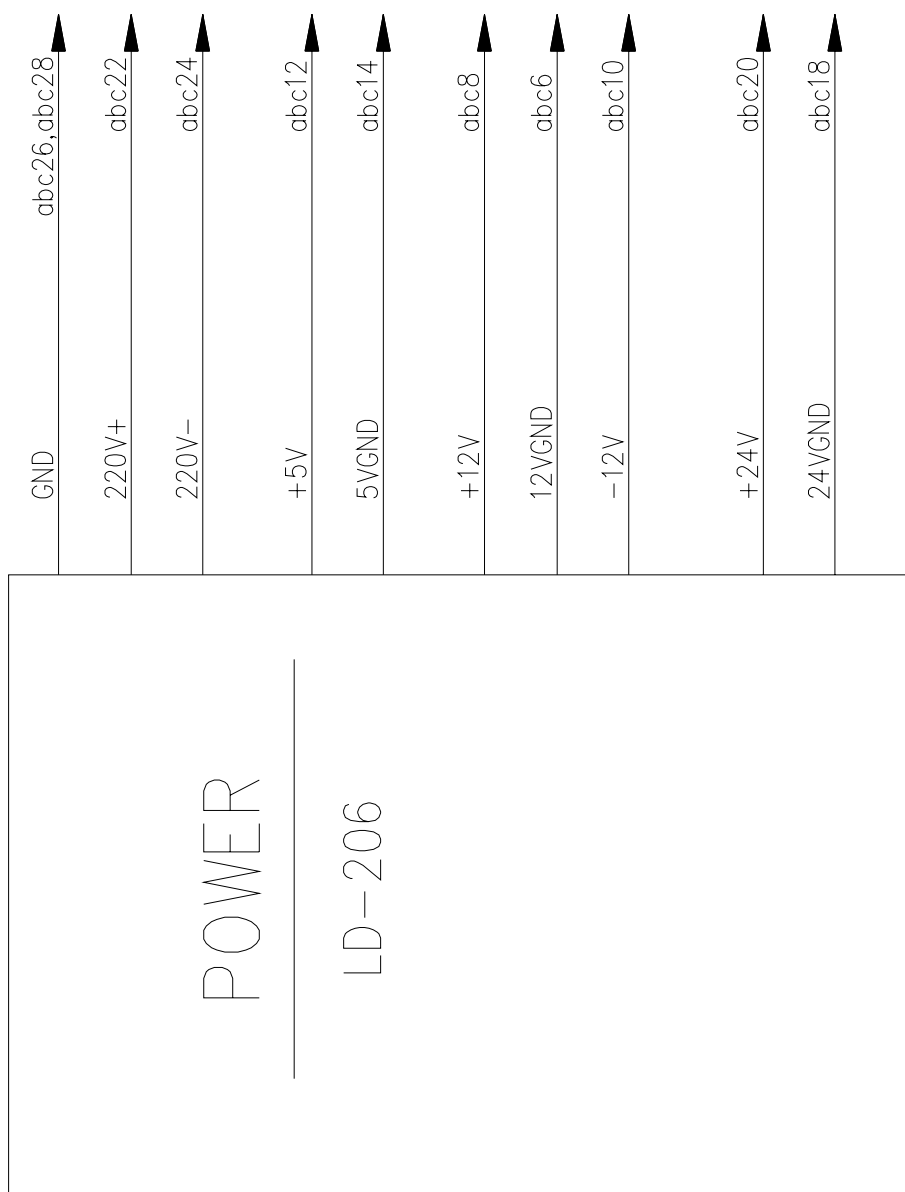

附图 4 LDS-321B/C AC 插件原理图

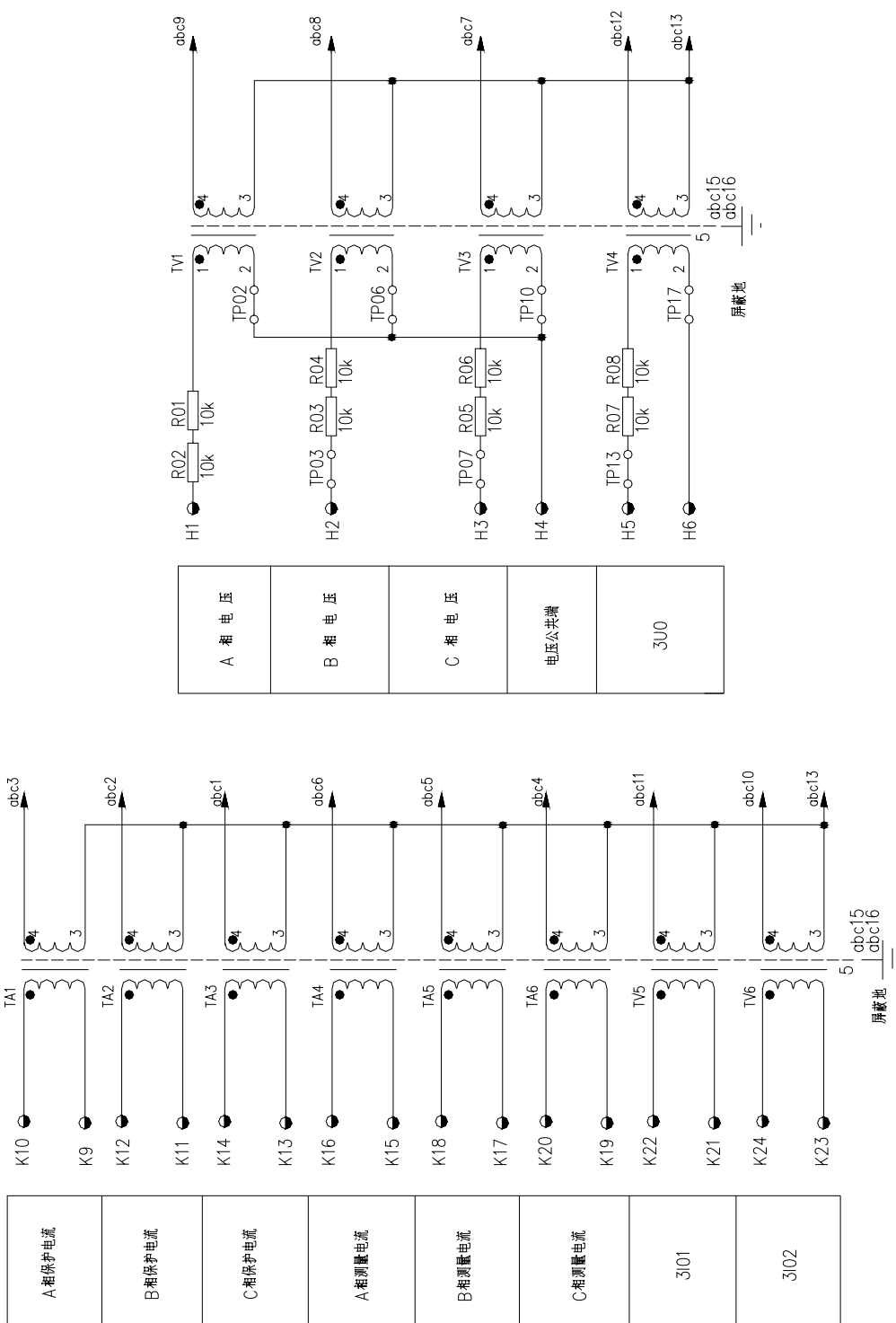

附图 5 LDS-321B 1#出口插件原理图

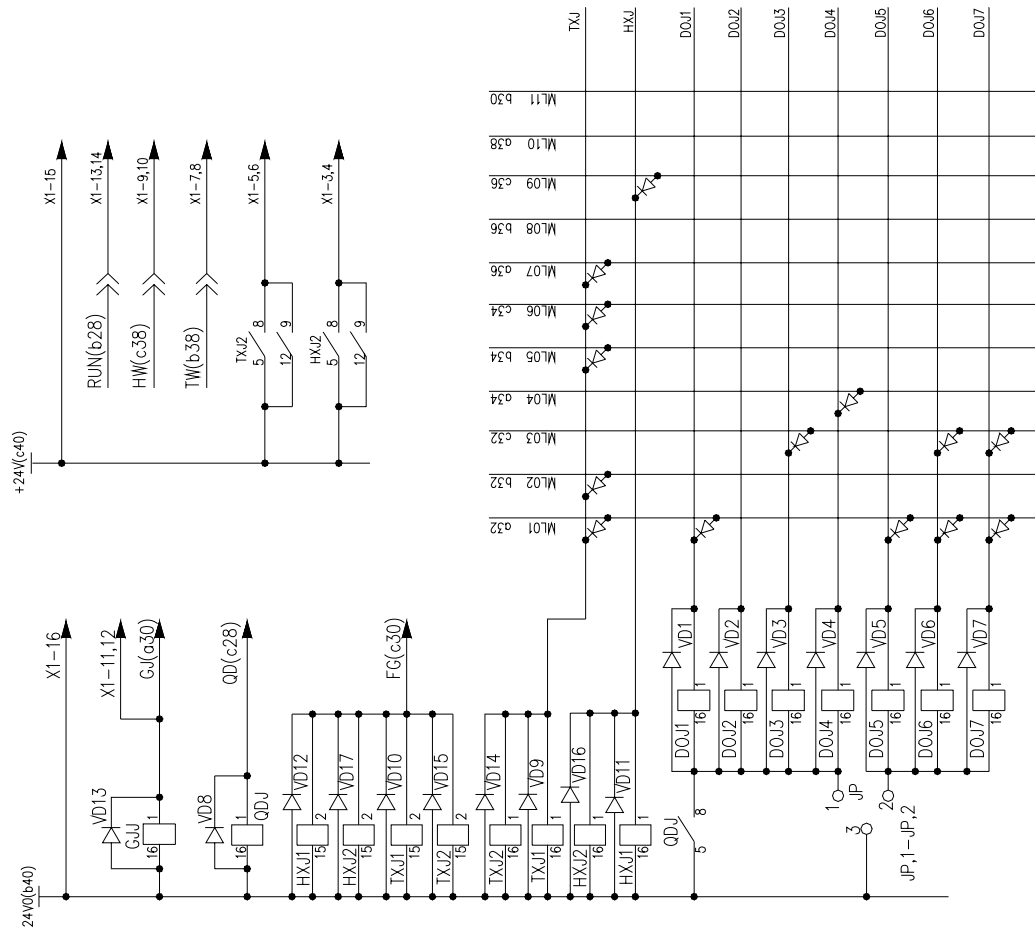

| 出口回路 | | 信号回路 | |
|---------|--------|---------|--------|
| 保护出口公共端 | DOJ1 5 | 信号公共端1 | D1 02 |
| 保护跳分路1 | DOJ2 5 | 告警信号1 | D2 04 |
| 跳整出口公共端 | DOJ3 5 | 保护跳闸信号1 | C1 bc2 |
| 跳整分闸 | DOJ4 5 | 过负荷信号1 | C2 bc4 |
| 跳整合闸 | DOJ5 5 | 信号公共端2 | D3 06 |
| 保护跳分路2 | DOJ6 5 | 告警信号2 | D4 08 |
| 备投放电1 | DOJ7 5 | 保护跳闸信号2 | C3 bc6 |
| 备投放电2 | DOJ8 5 | 过负荷信号2 | C4 bc8 |

DOJ2不装
 HXJ1, HXJ2为非保型由SP2a-DC24V
 二板管脚接V11, V15, V16, V17, V1T, V2T, V33, V36, V37, V44, V5T, V6T, V7T, V9H

附图 6 LDS-321B 2#出口插件原理图

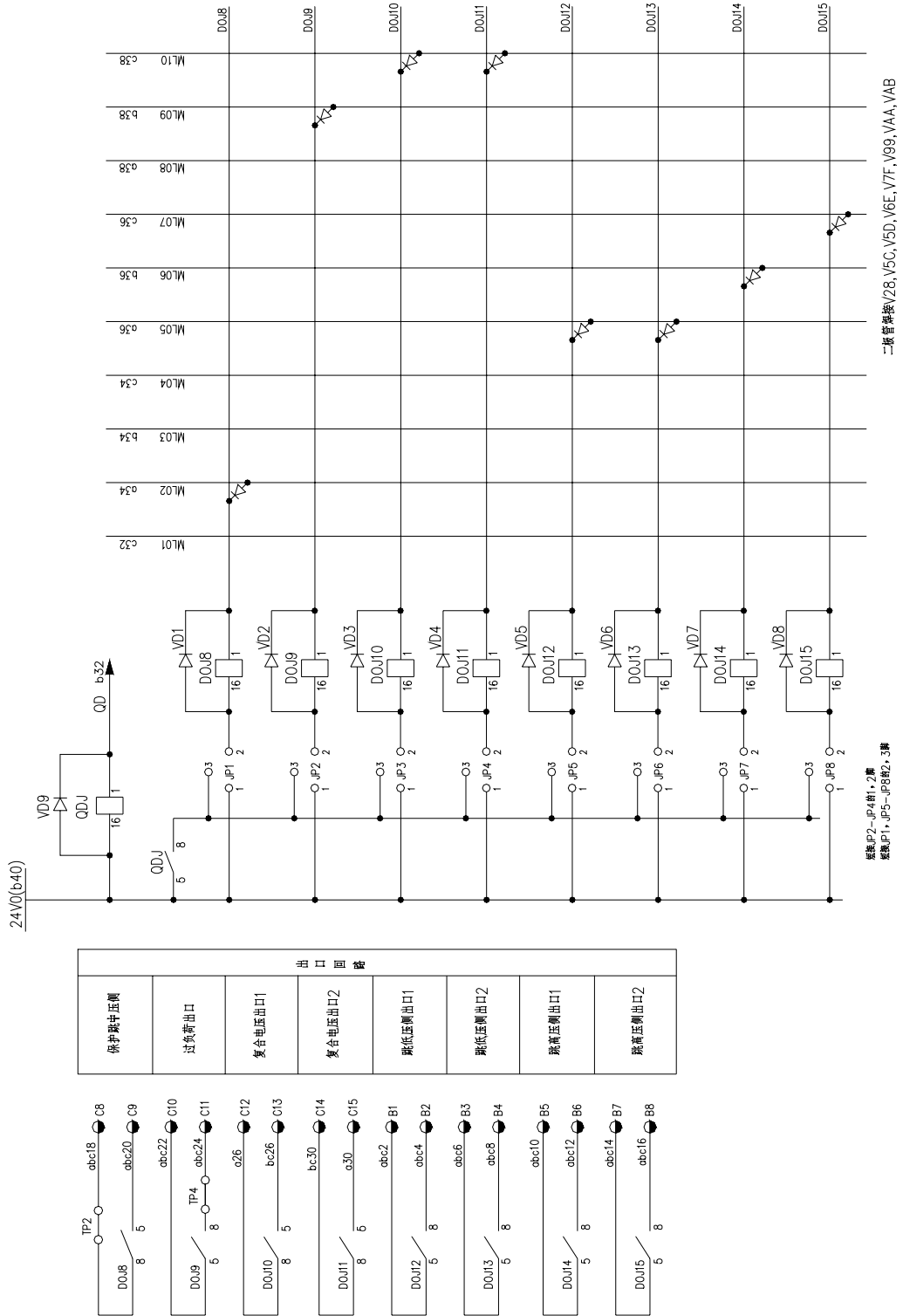

附图 8 LDS-321C 2#出口插件原理图

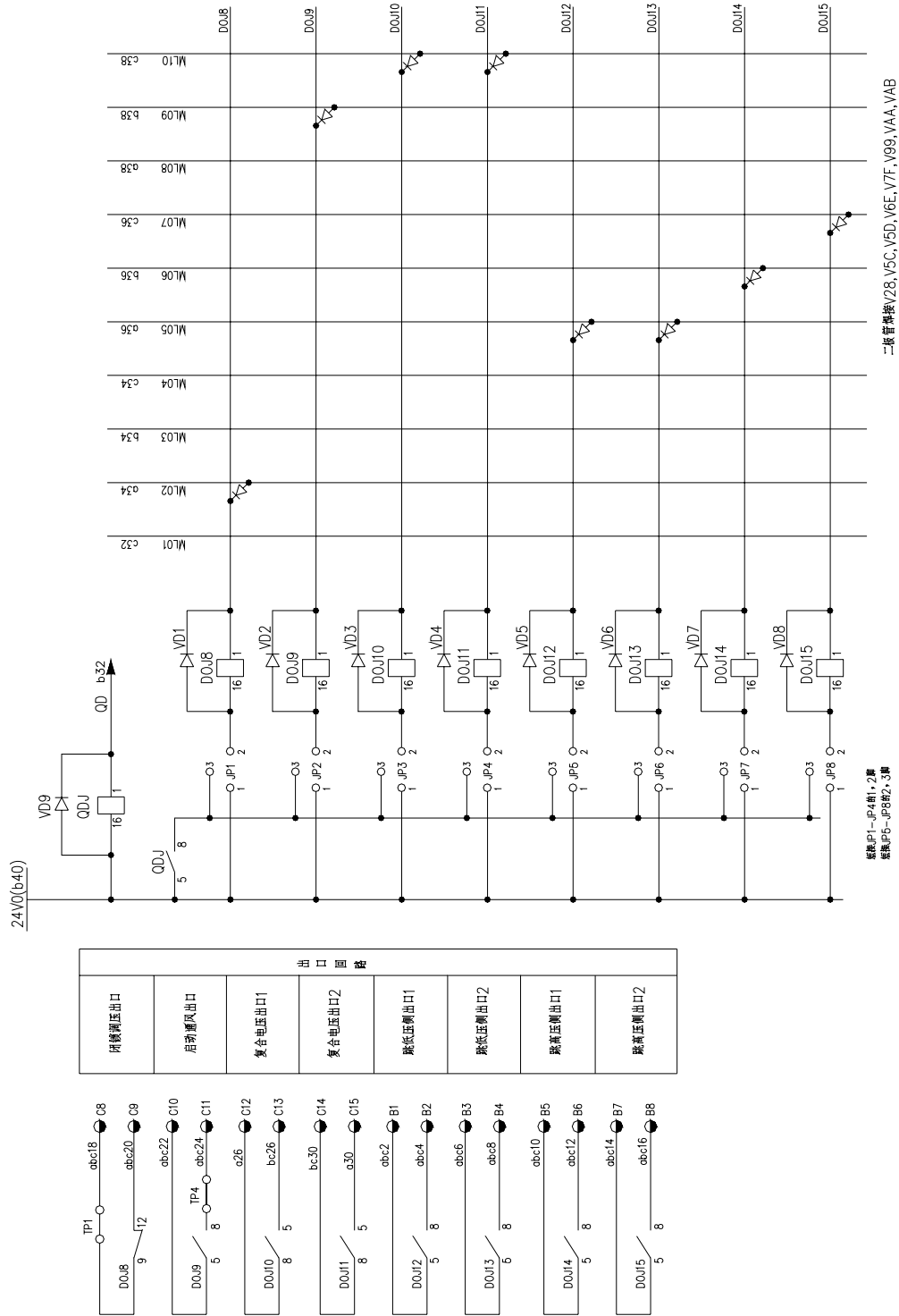

附图 9 LDS-321B/C 操作插件原理图

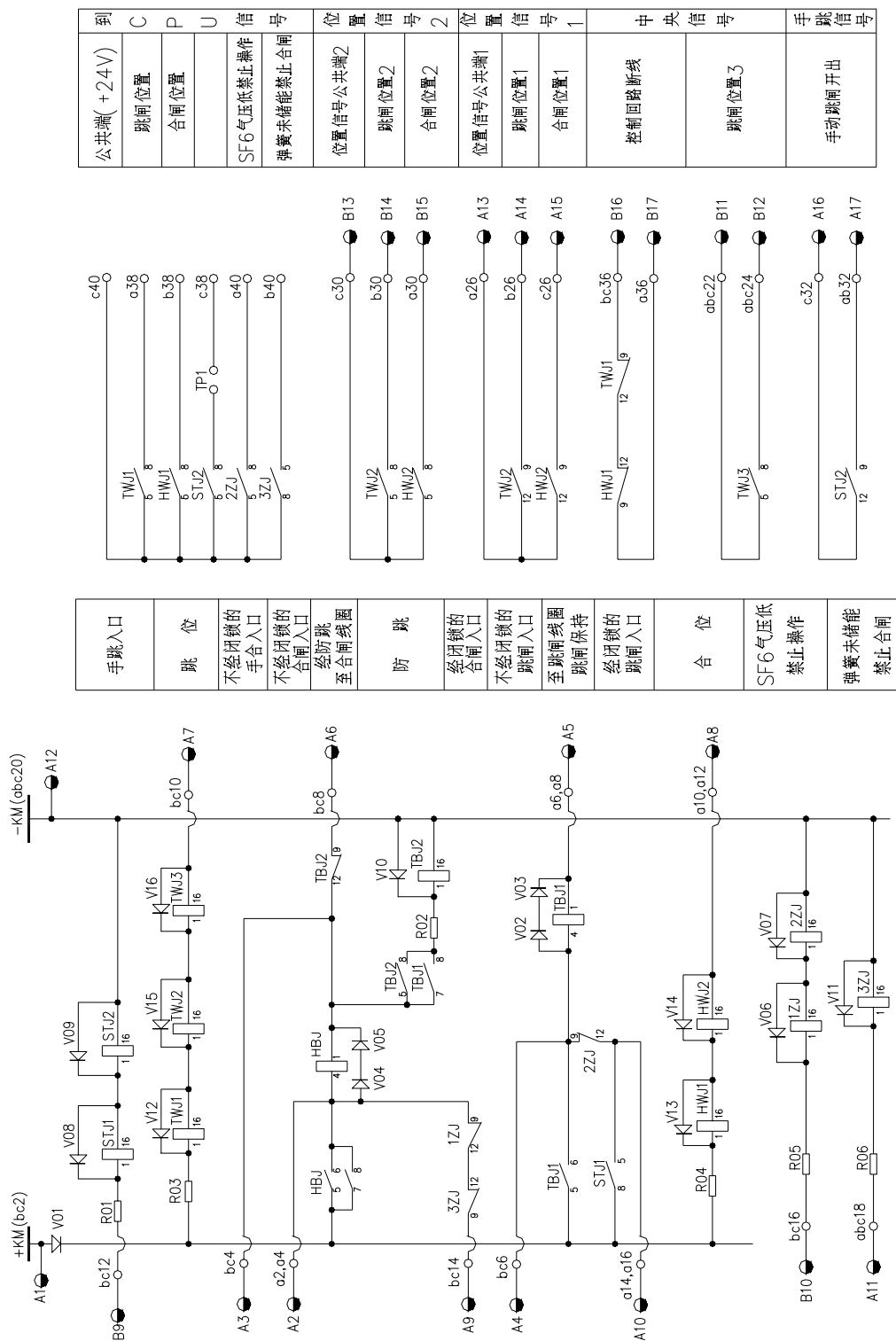

附图 10 LDS-321B 背板端子图

| | |
|---------|---|
| E | |
| 直流正电源/L | 1 |
| 直流负电源/N | 2 |
| 机壳接地 | 3 |
| | 4 |
| | 5 |

| | |
|--------|----|
| D | |
| 信号公共端 | 1 |
| 告警信号1 | 2 |
| 信号公共端2 | 3 |
| 告警信号2 | 4 |
| 跳分闸出口1 | 5 |
| 出口公共端 | 6 |
| | 7 |
| 跳分闸出口2 | 8 |
| | 9 |
| 备投放出口1 | 10 |
| 备投放出口2 | 11 |
| | 12 |
| 信号复归 | 13 |
| | 14 |
| -24V | 15 |

| | |
|---------|----|
| C | |
| 保护跳闸信号1 | 1 |
| 过负荷信号1 | 2 |
| 保护跳闸信号2 | 3 |
| 过负荷信号2 | 4 |
| 逻辑分闸出口 | 5 |
| 逻辑公共端 | 6 |
| 逻辑合闸出口 | 7 |
| 跳中压侧出口 | 8 |
| | 9 |
| 过负荷出口 | 10 |
| 复压开出1 | 11 |
| | 12 |
| 复压开出2 | 13 |
| | 14 |
| | 15 |

| | |
|----------|----|
| B | |
| 跳低压侧出口1 | 1 |
| 跳低压侧出口2 | 2 |
| 跳高压侧出口1 | 3 |
| 跳高压侧出口2 | 4 |
| 手跳/遥跳入口 | 5 |
| SF6气压低闭锁 | 6 |
| 跳闸位置3 | 7 |
| 位置信号公共端 | 8 |
| 跳闸位置2 | 9 |
| 合闸位置2 | 10 |
| 控制回路 | 11 |
| 断线信号 | 12 |
| | 13 |
| | 14 |
| | 15 |
| | 16 |
| | 17 |

| | |
|----------|----|
| A | |
| +KM/L | 1 |
| 合闸入口 | 2 |
| 手合入口 | 3 |
| 跳闸入口 | 4 |
| 至跳闸线圈 | 5 |
| 至合闸线圈 | 6 |
| 跳位至合闸机构箱 | 7 |
| 合位至跳闸机构箱 | 8 |
| 带闭锁合闸入口 | 9 |
| 带闭锁跳闸入口 | 10 |
| 弹簧未储能闭锁 | 11 |
| -KM/N | 12 |
| 信号公共端 | 13 |
| 绿灯 | 14 |
| 红灯 | 15 |
| 手跳开出 | 16 |
| | 17 |

| | |
|------------|----|
| K | |
| | 1 |
| | 2 |
| | 3 |
| | 4 |
| | 5 |
| | 6 |
| | 7 |
| | 8 |
| 保护电流 IA' | 9 |
| 保护电流 IB' | 10 |
| 保护电流 IC' | 11 |
| 保护电流 IA | 12 |
| 保护电流 IB | 13 |
| 保护电流 IC | 14 |
| 测量电流 IAC' | 15 |
| 测量电流 IAC | 16 |
| 测量电流 IBC' | 17 |
| 测量电流 IBC | 18 |
| 测量电流 ICC' | 19 |
| 测量电流 ICC | 20 |
| 零序电流 3I01' | 21 |
| 零序电流 3I01 | 22 |
| 零序电流 3I02' | 23 |
| 零序电流 3I02 | 24 |

| | |
|----------|----|
| H | |
| 母线电压 UA | 1 |
| 母线电压 UB | 2 |
| 母线电压 UC | 3 |
| 母线电压 UN | 4 |
| 零序电压 UL | 5 |
| 零序电压 ULN | 6 |
| | 7 |
| | 8 |
| | 9 |
| | 10 |
| | 11 |
| | 12 |

| | |
|---------------|----|
| G | |
| 远方操作允许 | 1 |
| 弹簧未储能信号开入 | 2 |
| SF6气压低信号/检修状态 | 3 |
| 复流一段投入 | 4 |
| 复流二段投入 | 5 |
| 复流三段投入 | 6 |
| 零序过流投入 | 7 |
| 零序过压投入 | 8 |
| 母线充电保护投入 | 9 |
| 通流闭锁/GPS对时 | 10 |
| 复压开入1 | 11 |
| 复压开入2 | 12 |
| 定值选择开入1 | 13 |
| 定值选择开入2 | 14 |

| | |
|---------|---|
| F | |
| +24V 电源 | 1 |
| | 2 |
| CANH | 3 |
| CANL | 4 |
| CANG | 5 |

注：当G3端子定义为“检修状态”时，须将OPR板上到o40端子的线刻断。否则会有开入冲突。

附图 11 LDS-321C 背板端子图

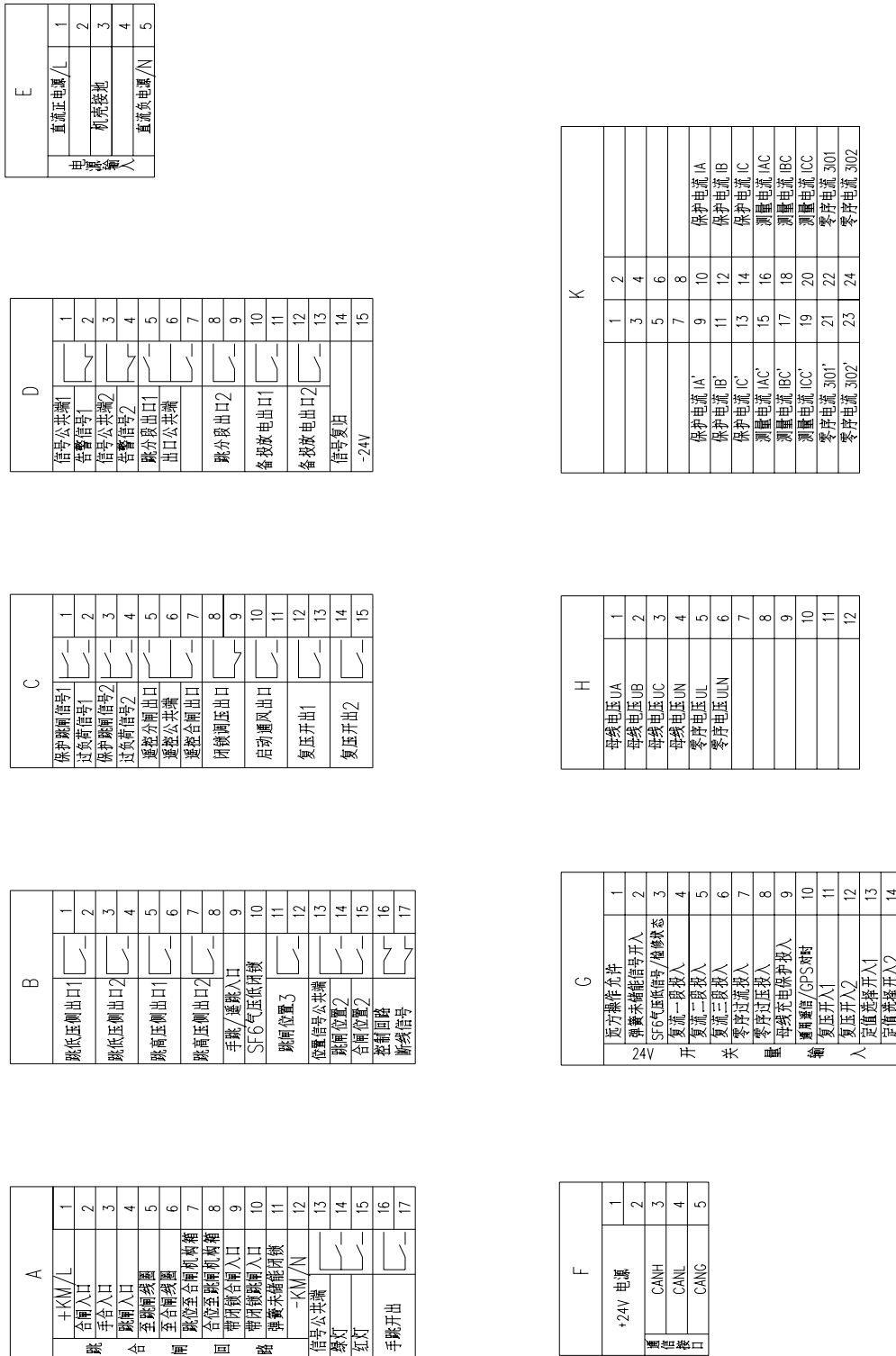

注：当G3端子定义为“检修状态”时，须将OPR板上到Q40端子的线切断。否则会有开入冲突。